

DEPOSITO

ALSR1-1200

► SPECIFICHE PRODOTTO



► Forze e momenti

Mostra le forze e i momenti statici che possono agire sul deposito a causa della parte mobile



Mr [Nm]	300
My [Nm]	1000
Fa [N]	5000

► Dati tecnici

Numero d'ordine

Adatto per dimensioni costruttive

Peso maneggiabile raccomandato [kg]

Disassamento massimo durante l'accoppiamento in X,Y [mm]

Peso [kg]

ALSR1-1200

WWR1160L / WWR1200L

500

3.0

6.2

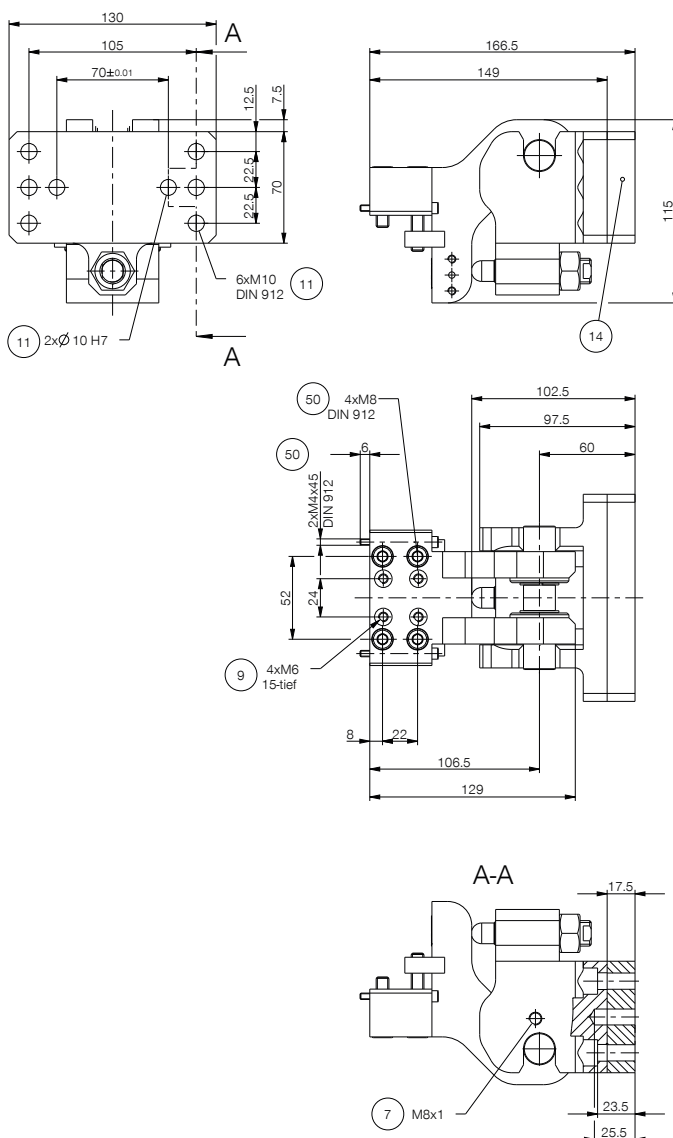

- ⑦ Fissaggio per sensori induttivi
- ⑨ fissaggio per parte mobile perno di rilevamento
- ⑪ Fissaggio lato utensile
- ⑭ Piastra di adattamento
- ⑤ Fissaggio parte mobile