

KVAPALINOVÉ TLMIČE

SÉRIA ESTREMO

► ŠPECIFIKÁCIE PRODUKTOV



Model Estremo rozširuje triedu tlmičov s vonkajším priemerom 10 mm o ďalšiu silnú jednotku so zdvihom dlhším o 10 mm. Vďaka tomu je možné kontrolované tmiť ešte väčšie sily.

► OBLASTI POUŽITIA



Klapka



Posuvné dvere



Zásuvka



Záves

► VLASTNOSTI RADU

Séria	Zdvih [mm]	Medium	Smer pôsobenia
Estremo	30,0	Kvapalinové	Tlakový tlmič

► TECHNICKÝ NÁKRES

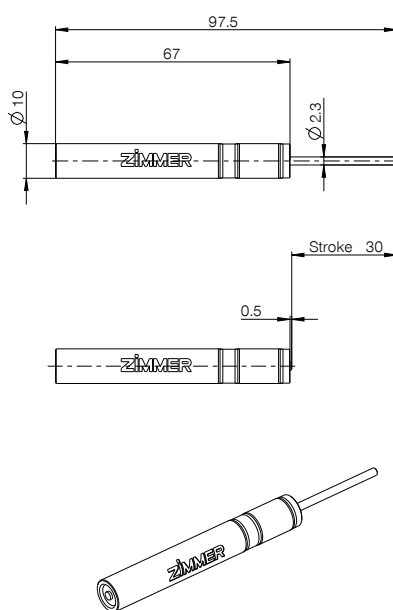

▶ TECHNICKÉ ÚDAJE

Objednávacie č.	F030-10-001	F030-10-004
Technológia	Defined Comfort	Defined Comfort
Charakteristika tlmiča	Lineárne konštantná	Lineárne konštantná
Sila tlmiča [N]	150	45
Tolerancia tlmiča [N]	+50/-50	+5/-5
Rýchlosť tlmiča [mm/s]	50	50
Voľný chod	Nie	Nie
Dĺžka voľného chodu [mm]	0,0	0,0
Vratný pohyb pružiny tlmiča	Áno	Áno
Farba telesa tlmiča	Modrá PMS 286 C	Modrá PMS 286 C
Farba krytu tlmiča	Sivá RAL 7035	Sivá RAL 7035
Priemer telesa tlmiča [mm]	10,0	10,0
Dĺžka telesa tlmiča [mm]	67,0	67,0
Priemer piestnej tyče tlmiča [mm]	2,3	2,3
Pripojenie telesa tlmiča	Bez pripojenia	Bez pripojenia
Pripojenie piestnej tyče tlmiča	Bez hlavy	Bez hlavy
Aplikačné prostredie	Štandardné	Štandardné

JEDNOTLIVÉ TLMIČE

KVAPALINOVÉ TLMIČE

FUNKČNÝ PRINCÍP

- ▶ V telese naplnenom olejom sa nachádza piest, ktorý sa dokáže pohybovať dopredu a dozadu. Viskozita oleja a zmena prierezu kanálov vedie k tlmeniu potrebnej tretej sily.
- ▶ Vysoké pohlcovanie energie na najmenšom priestore
- ▶ Sú možné rozličné charakteristiky tlmenia

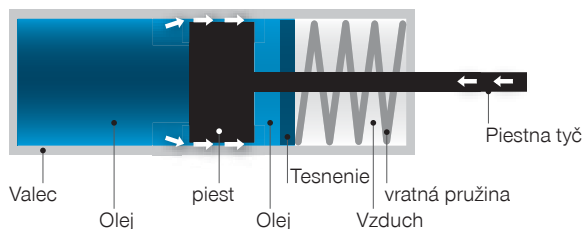

TLMIČE SO SAMOČINNÝM VRATNÝM MECHANIZMOM A BEZ NEHO

Tlmiče **bez** vratného mechanizmu potrebujú spojovací prvok a musia sa vyťahovať ručne.



Tlmiče **s** integrovaným vratným mechanizmom sa dajú osadiť do závesu bez spojovacieho prvku a vysúvajú sa samočinne.



VYROVNÁVANIE OBJEMU

Vyrovnávanie objemu prostredníctvom pružiny v okolitom tlaku (štandard Zimmer)

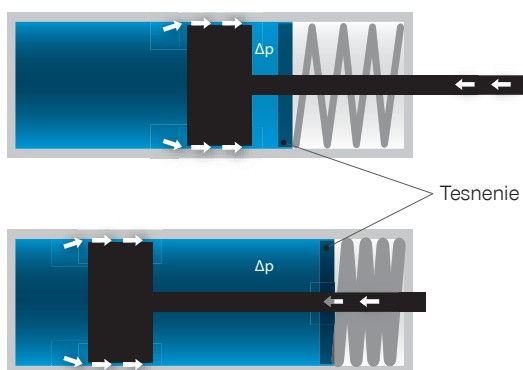

Vyrovnávanie objemu prostredníctvom ľahčeného kaučuku (konkurencia)

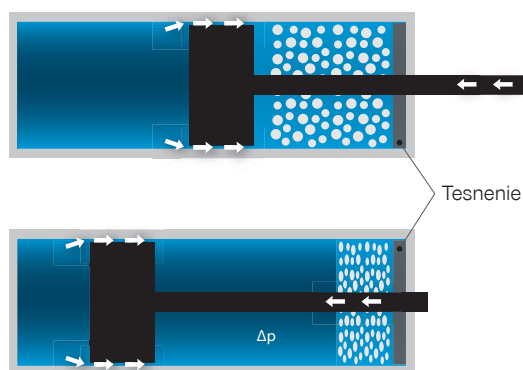

Δp = tlak vo valci je vyšší než okolitý tlak

	Funkcia	Tesnosť	Životnosť
Lahčený kaučuk	X	-	-
VYROVNÁVANIE OBJEMU	X	X	X

VYHOTOVENIA

Dýzy zaisťujú konštantný prietok oleja:

- ▶ Najvyššia sila na malom konštrukčnom priestore
- ▶ Silu je možné upravovať zmenou prierezu dýz
- ▶ Bez ochrany proti preťaženiu

Classic defined

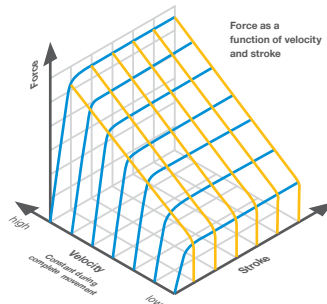

Classic smooth

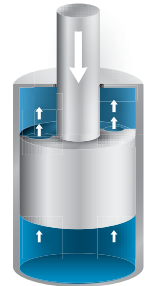
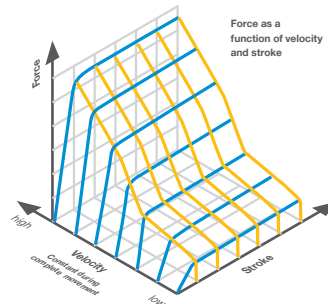

Olej prúdi popri pieste. Pod vysokým tlakom dochádza k vyklenutiu telesa, v dôsledku čoho vznikne väčšia medzera a zväčší sa prietok oleja.

- ▶ Ochrana proti preťaženiu
- ▶ Rôzne charakteristiky

Comfort defined

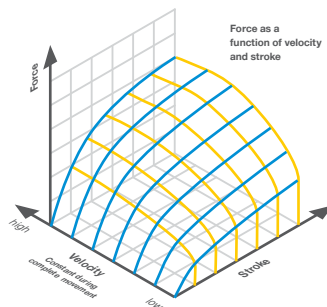

Comfort smooth

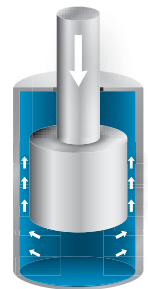
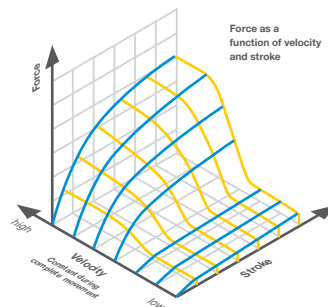

Dve dýzy zaisťujú konštantný prietok oleja. Drážky v telese umožňujú individuálne prispôbenie prierezu.

- ▶ K dispozícii najrôznejšie charakteristiky tlmenia
- ▶ Možnosť zmeny sily

Versatile defined

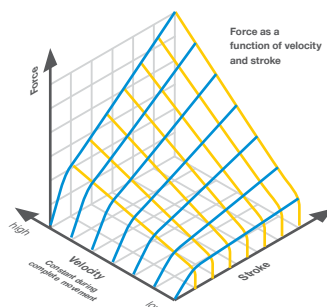

Versatile smooth

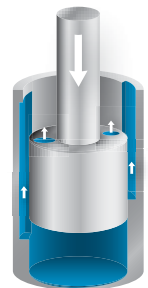
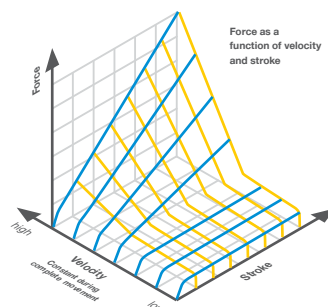

defined: nezávislé od rýchlosti

smooth: závislé od rýchlosti, hladká reakcia pri nižších rýchlostiach, krátke doby otvárania, konštantný obraz zatvárania, nízke vyťahovacie sily

JEDNOTLIVÉ TLMIČE

KVAPALINOVÉ TLMIČE

PLYNULÝ VRATNÝ POHYB

Piast **defined**

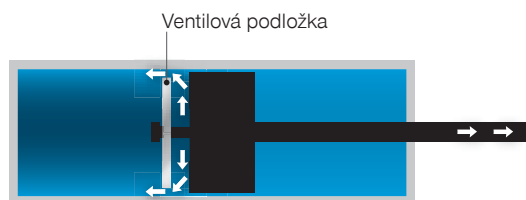

Vratný pohyb tlmíča



Pracovný pohyb piesta

Piast **smooth**

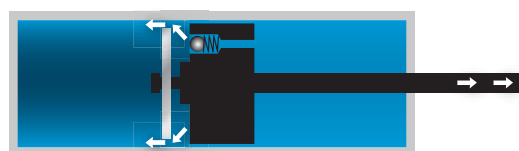

Vratný pohyb tlmíča

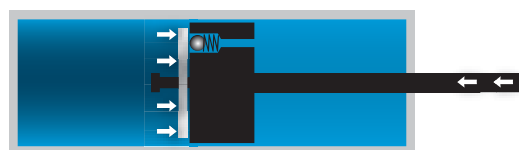

Pracovný pohyb piesta



Ventilová podložka a obličkovitý tvar otvorov zaisťujú minimálny odpor pri otváraní a požadovanú tlmiacu silu pri zatváraní.

POROVNANIE SAMOUŤAHOVANIA VYHOTOVENÍ DEFINED/SMOOTH

► PRÍKLAD CHARAKTERIS- TÍK CHIUSO100

- Zafaženie: 70 kg posuvné dvere
- Graf znázorňuje rýchlosti zatvárania v rozsahu 0,1 – 0,5 m/s
- Otváracia sila znížená o cca 30 % pri vyhotovení **smooth**

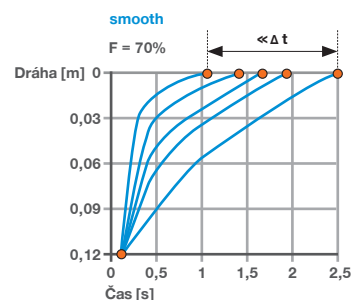
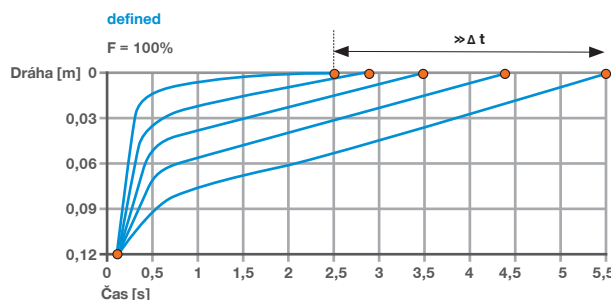

CHARAKTERISTIKA KVAPALINOVÉHO TLMIČA PRI KONŠTANTNEJ RÝCHLOSTI MERANIA

Charakteristiky kvapalinového tlmíča

Tlmíaca sila v závislosti od zdvíhu

- Lineárne stúpajúca
- Lineárne stúpajúca – konštantná
- Lineárne konštantná
- progresívne
- Krivka v tvare S
- degresívna

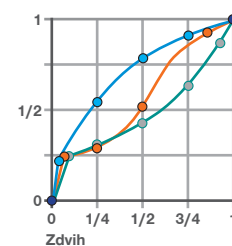
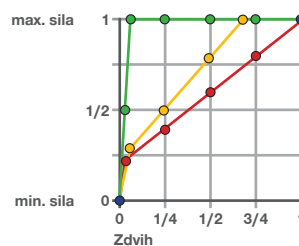

PRODUKTOVÝ RAD TLMIČE CLASSIC

- ▶ Dĺžka telesa (l): od 42 mm do 67 mm
- ▶ Priemer telesa (d): 6 mm, 8 mm a 10 mm
- ▶ Zdvih (s): od 5 mm do 30 mm
- ▶ Priemer piestnej tyče (k): 2,3 mm

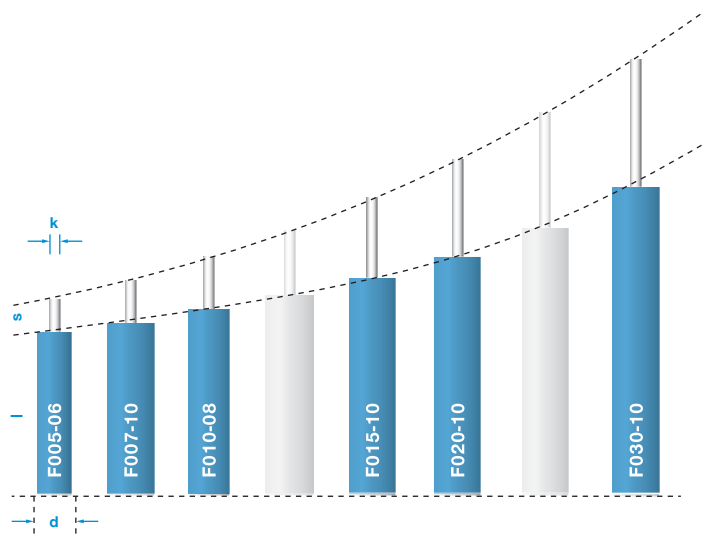

PRODUKTOVÝ RAD TLMIČE COMFORT

- ▶ Veľkosti telesa (l): od 29,5 mm do 151,6 mm
- ▶ Priemer telesa (d): 6 mm, 8 mm a 10 mm
- ▶ Zdvih (s): od 10 mm do 100 mm
- ▶ Priemer piestnej tyče (k): od 1,5 do 2,3 mm

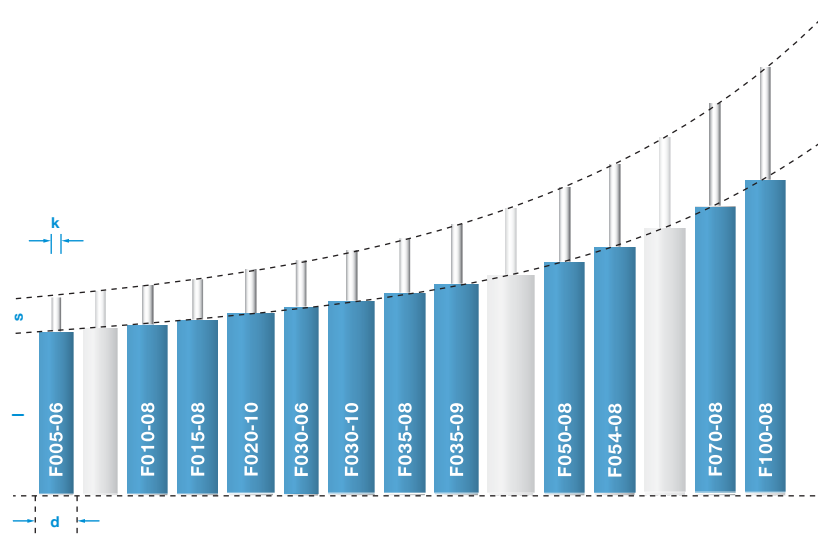

PRODUKTOVÝ RAD TLMIČE VERSATILE

- ▶ Veľkosti telesa (l): od 42 mm do 67 mm
- ▶ Priemer telesa (d): 6 mm, 8 mm a 10 mm
- ▶ Zdvih (s): od 5 mm do 30 mm
- ▶ Priemer piestnej tyče (k): 2,3 mm

