

AMMORTIZZATORE A FLUIDO

SERIE GALANTE

► SPECIFICHE PRODOTTO



Per l'impiego continuo! Per questo prodotto viene garantita una durata superiore a 100.000 cicli, resa possibile dall'utilizzo di materiali di alta qualità, nonché da processi di fabbricazione automatizzati al massimo livello.

► CAMPI DI APPLICAZIONE

 Aletta	
 Porta scorrevole	●
 Cassetto	●
 Cerniera	

► CARATTERISTICHE DELLA SERIE

Serie	Corsa [mm]	Medium	Direzione operativa
Galante	35.0	Fluido	Deceleratore a pressione

► DISEGNO TECNICO

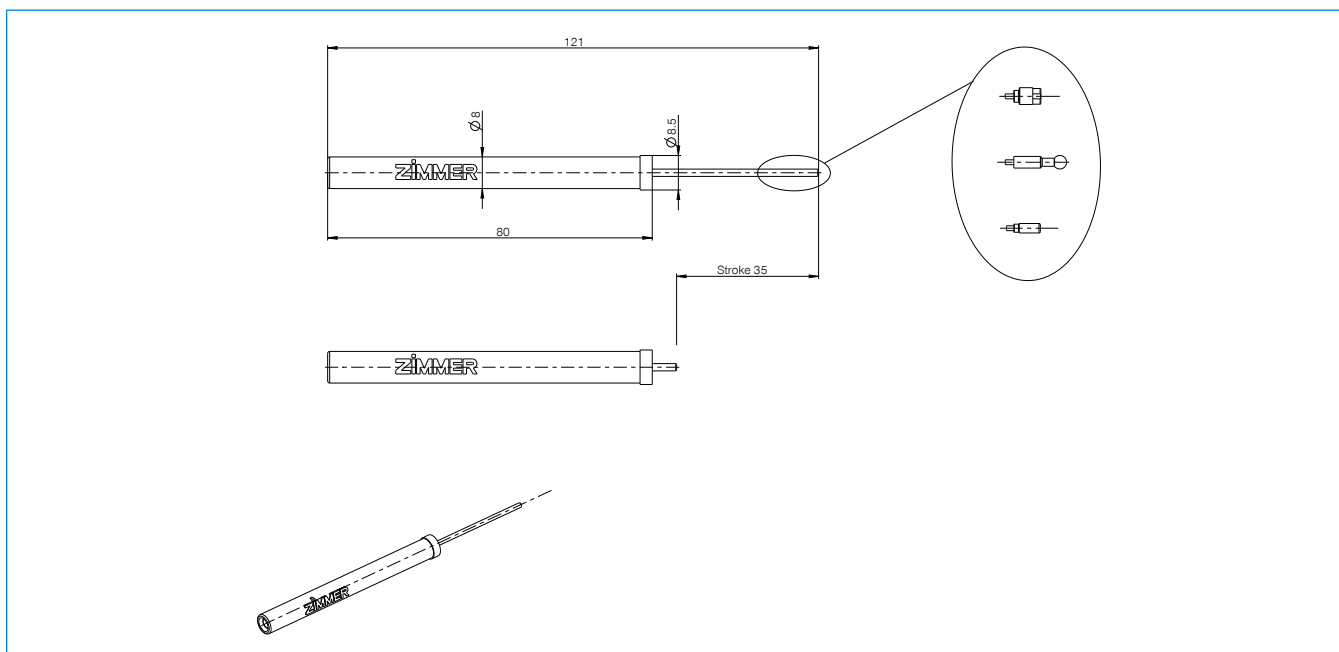

▶ DATI TECNICI

Numero d'ordine	F035-08-002	F035-08-007	F035-08-011	F035-08-014
Tecnologia	Defined Comfort	Defined Comfort	Defined Comfort	Defined Comfort
Curva caratteristica deceleratore	Lineare costante	Lineare costante con ruota libera	Lineare costante con ruota libera	Lineare costante con ruota libera
Forza deceleratore [N]	11	9	46	5
Tolleranza deceleratore [N]	+2/-2	+2/-2	+5/-5	+1/-1
Velocità deceleratore [mm/s]	50	50	50	10
Corsa libera	Sì	Sì	Sì	Sì
Lunghezza ruota libera [mm]	10.0	10.0	10.0	10.0
Ritorno a molla deceleratore	Sì	Sì	Sì	Sì
Colore carcassa deceleratore	Rosso RAL3027	Grigio RAL7042	Naturale	Grigio RAL7042
Colore coperchio deceleratore	Grigio RAL7035	Grigio RAL7035	Grigio RAL7035	Grigio RAL7035
Ø carcassa deceleratore [mm]	8.0	8.0	8.0	8.0
Lunghezza carcassa deceleratore [mm]	80.0	80.0	80.0	80.0
Ø stelo del pistone deceleratore [mm]	1.8	1.8	1.8	1.8
Raccordo carcassa deceleratore	Fascetta	Fascetta	Fascetta	Fascetta
Raccordo stelo del pistone deceleratore	Paraurti	Paraurti	Paraurti	Testina sferica
Ambiente di applicazione	Standard	Standard	Standard	Standard

Numero d'ordine	F035-08-017	F035-08-022
Tecnologia	Defined Comfort	Defined Comfort
Curva caratteristica deceleratore	Lineare costante con ruota libera	Lineare costante con ruota libera
Forza deceleratore [N]	79	25
Tolleranza deceleratore [N]	+9/-9	+5/-5
Velocità deceleratore [mm/s]	50	50
Corsa libera	Sì	Sì
Lunghezza ruota libera [mm]	10.0	10.0
Ritorno a molla deceleratore	Sì	Sì
Colore carcassa deceleratore	Naturale	Naturale
Colore coperchio deceleratore	Grigio RAL7035	Verde PMS364C
Ø carcassa deceleratore [mm]	8.0	8.0
Lunghezza carcassa deceleratore [mm]	80.0	80.0
Ø stelo del pistone deceleratore [mm]	1.8	1.8
Raccordo carcassa deceleratore	Fascetta	Fascetta
Raccordo stelo del pistone deceleratore	Paraurti	Senza testa
Ambiente di applicazione	Standard	Standard

AMMORTIZZATORI SINGOLI

AMMORTIZZATORE A FLUIDO

PRINCIPIO DI FUNZIONAMENTO

- ▶ In una carcassa riempita con olio si trova un pistone che può essere mosso avanti e indietro. La viscosità dell'olio e la variazione della sezione dei canali ammortizzano la forza di attrito necessaria.
- ▶ Elevato assorbimento di energia e minimo spazio
- ▶ Diverse curve caratteristiche di ammortizzazione possibili

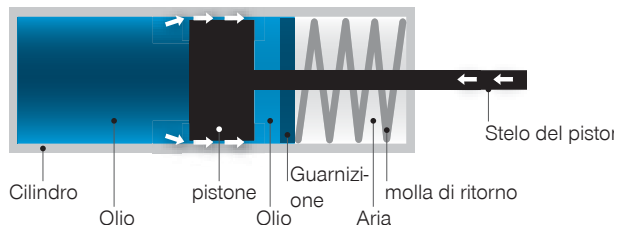

DECELERATORI CON E SENZA RITORNO AUTOMATICO

I deceleratori **senza** ritorno che presuppongono un accoppiamento devono essere estratti manualmente.



I deceleratori **con** ritorno integrato utilizzabili senza accoppiamento in una cerniera vengono estratti automaticamente.



COMPENSAZIONE DEI VOLUMI

Compensazione dei volumi tramite molla nella pressione ambiente (standard Zimmer)

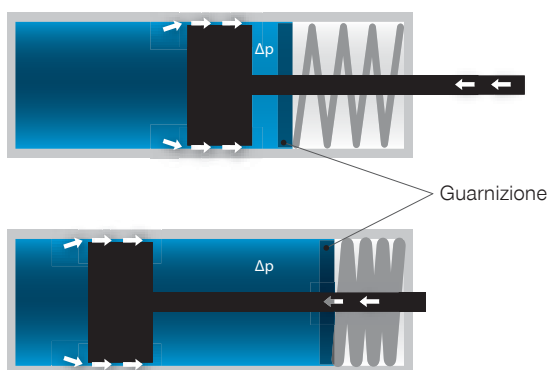

Compensazione dei volumi tramite caucciù a celle chiuse (concorrenti)

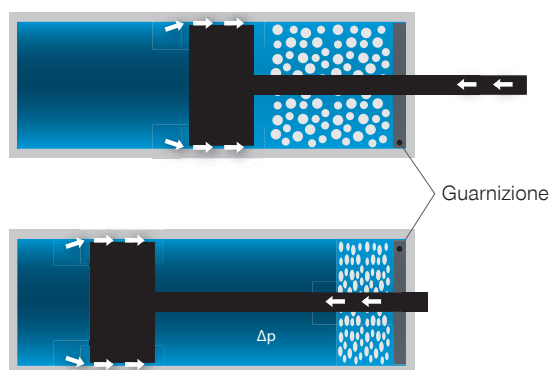

Δp = la pressione nel cilindro è superiore alla pressione ambiente

	Funzione	Impermeabilità	Durata
Cauciù a celle chiuse	X	-	-
Compensazione dei volumi	X	X	X

VERSIONI

Gli ugelli lasciano fuoriuscire costantemente l'olio:

- ▶ forza massima in uno spazio ridotto
- ▶ La forza può essere modificata tramite la sezione degli ugelli
- ▶ Nessuna protezione contro il sovraccarico

Classic defined

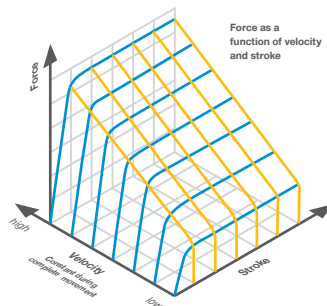

Classic smooth

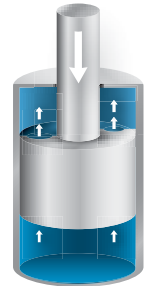
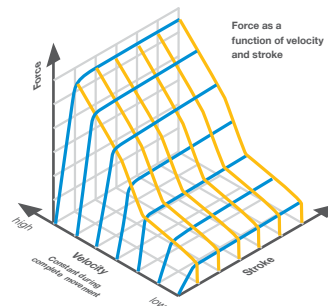

L'olio scorre davanti al pistone. La carcassa si gonfia a causa dell'alta pressione creando una fessura più grande che consente un flusso d'olio maggiore.

- ▶ Protezione contro il sovraccarico
- ▶ Diverse curve caratteristiche

Comfort defined

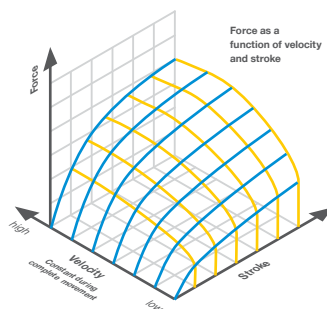

Comfort smooth

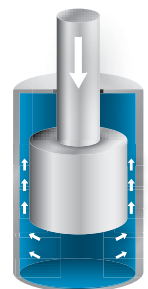
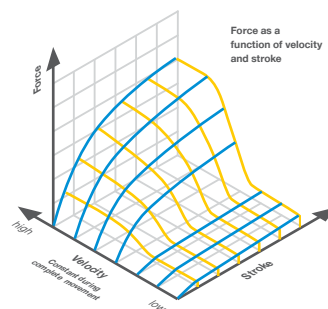

I due ugelli lasciano fuoriuscire costantemente l'olio. Le scanalature nella carcassa consentono uno sviluppo individuale della sezione.

- ▶ Tante diverse curve caratteristiche di ammortizzazione possibili
- ▶ La forza può essere modificata

Versatile defined

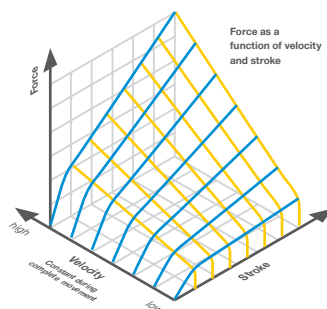

Versatile smooth

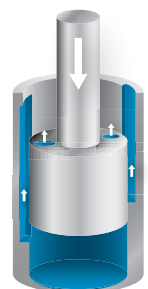
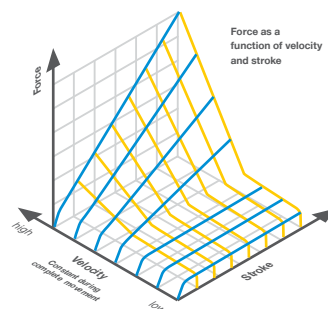

defined: indipendente dalla velocità

smooth: in funzione della velocità, reazione dolce a basse velocità, tempi di apertura ridotti, schema di chiusura costante, forze di estrazione basse

AMMORTIZZATORI SINGOLI

AMMORTIZZATORE A FLUIDO

FACILE RITORNO

Pistone **defined**

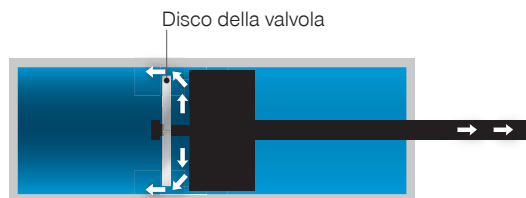

Ritorno deceleratore



Deceleratore in movimento di lavoro

Pistone **smooth**

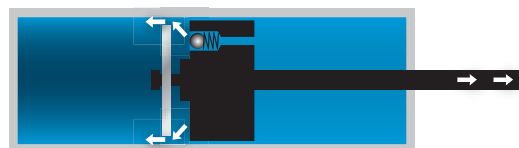

Ritorno deceleratore

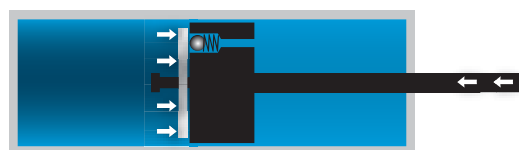

Deceleratore in movimento di lavoro



Il disco della valvola e i fori a forma di rene consentono una resistenza minima al momento dell'apertura e la forza di ammortizzazione necessaria al momento della chiusura.

CONFRONTO DEFINED/SMOOTH NEL DISPOSITIVO DI AUTOCHIUSURA

▶ ESEMPIO CURVE CARATTERISTICHE CHIUSO100

- ▶ Carico: 70 kg porta scorrevole
- ▶ Il diagramma mostra rispettivamente una velocità di chiusura di 0,1 – 0,5 m/s
- ▶ La forza di apertura si riduce di circa il 30% con **smooth**

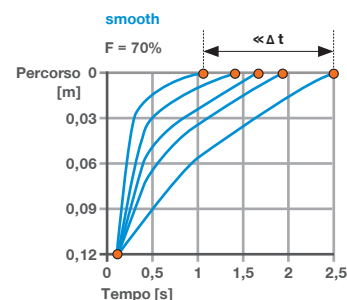
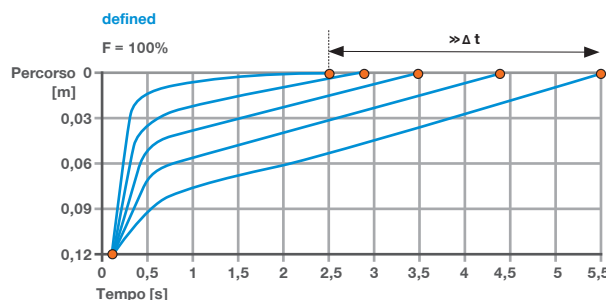

CARATTERISTICA DECELERATORE IDRAULICO A VELOCITÀ DI MISURAZIONE COSTANTE

Curve caratteristiche deceleratori idraulici

Forza di ammortizzazione in funzione della corsa

- Lineare crescente
- Lineare crescente – costante
- Lineare costante
- Progressivo
- Linea S
- Degressivo

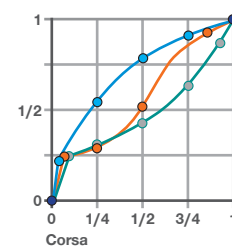
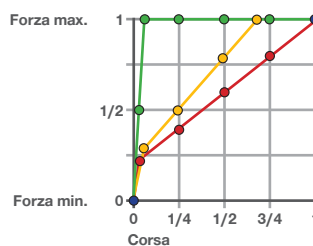

GAMMA DI PRODOTTI DECELERATORI CLASSIC

- ▶ Lunghezza carcassa (l): da 42 mm a 67 mm
- ▶ Diametro carcassa (d): 6 mm, 8 mm e 10 mm
- ▶ Corsa (s): da 5 mm a 30 mm
- ▶ Diametro stelo del pistone (k): 2,3 mm

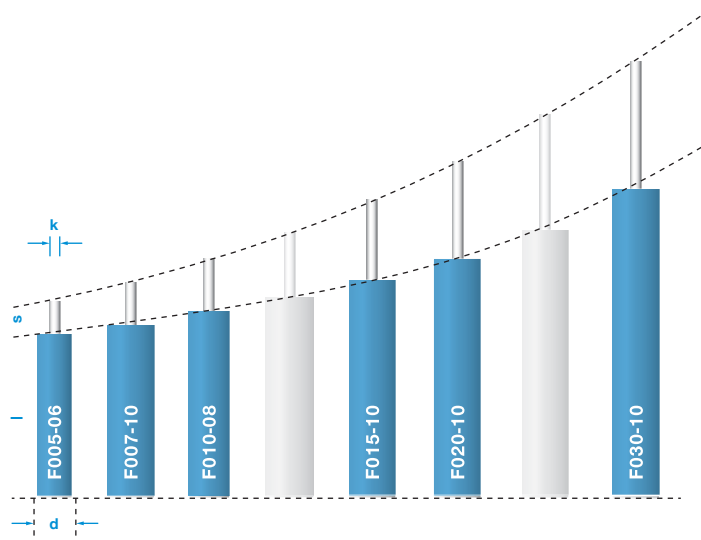

GAMMA DI PRODOTTI DECELERATORI COMFORT

- ▶ Dimensioni carcassa (l): da 29,5 mm a 151,6 mm
- ▶ Diametro carcassa (d): 6 mm, 8 mm e 10 mm
- ▶ Corsa (s): da 10 mm a 100 mm
- ▶ Diametro stelo del pistone (k): da 1,5 a 2,3 mm

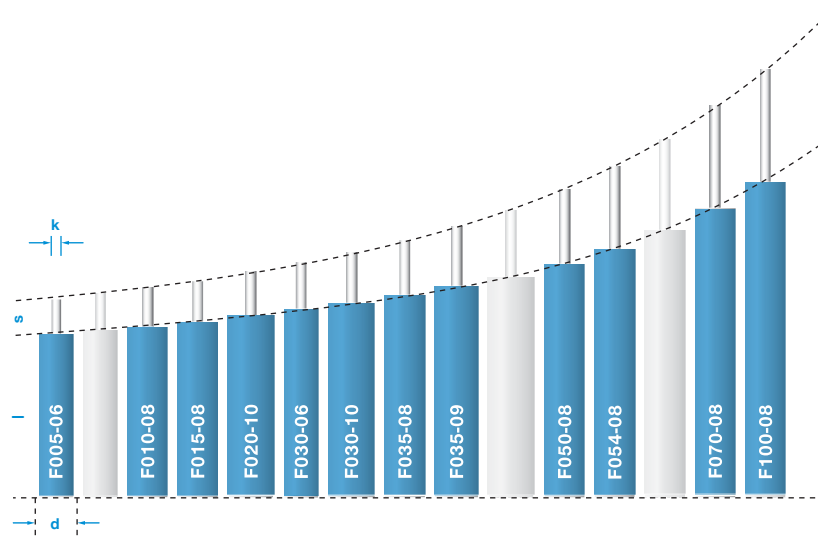

GAMMA DI PRODOTTI DECELERATORI VERSATILE

- ▶ Dimensioni carcassa (l): da 42 mm a 67 mm
- ▶ Diametro carcassa (d): 6 mm, 8 mm e 10 mm
- ▶ Corsa (s): da 5 mm a 30 mm
- ▶ Diametro stelo del pistone (k): 2,3 mm

