

# PINZAS AUTOCENTRANTES DE TRES DEDOS

## SERIE GED1300

### ▶ VENTAJAS DE PRODUCTO



#### “La pinza robusta”

##### ▶ Guía en T probada

Esta acreditada y probada tecnología de guiado ofrece una seguridad de procesos sin igual





##### ▶ Detección de la posición integrada

Por la corriente del motor su control puede detectar con toda seguridad el estado de la pinza

##### ▶ El accionamiento más sencillo

El control incluido en el suministro de la pinza se actúa fácilmente a través del positivo y negativo, regulando de forma opcional la fuerza de agarre a través de un potenciómetro

### ▶ CARACTERÍSTICAS DE LA SERIE

Tamaño constructivo	Versión		
	GED130X	C	O
 Digital I/O	•	•	•
 Agarre exterior		•	
 Agarre interior			•
 5 millones de ciclos sin mantenimiento (máx.)	•	•	•
 IP 40	•	•	•



## ► SUS VENTAJAS EN DETALLE

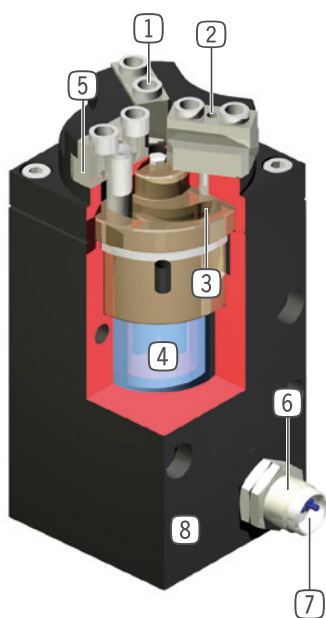

- ① **Casquillos de centraje desmontable**
  - para un posicionamiento rápido y económico de los dedos
- ② **Mordazas**
  - acero cementado
  - alojamiento de los dedos individuales
- ③ **Disco de leva de guía forzada**
  - movimiento sincronizado de las mordazas
  - transmisión de fuerzas elevada
  - recorrido rápido o de fuerza en la versión con 6 mm de carrera por mordaza
- ④ **Accionamiento**
  - Motor de engranaje eléctrico 24 VDC acumulador de energía
- ⑤ **Guía**
  - guía en T precisa para la absorción de elevadas fuerzas y momentos
- ⑥ **Detección de la posición**
  - medido al final del recorrido a través del aumento de corriente del motor
- ⑦ **Abastecimiento de energía**
  - interfaz estandarizada con conector redondo M8 y cable para el control de señales (utilizar solo cables sin diodo)
- ⑧ **Carcasa robusta y ligera**
  - Aleación de aluminio anodizado duro

## ► DATOS TÉCNICOS

Tamaño constructivo	Carrera por mordaza [mm]	Fuerza de agarre [N]	Peso [kg]	Clase IP
GED1302	2	140	0.25	IP40
GED1306	6	350	1.7	IP40

## ► MÁS INFORMACIÓN DISPONIBLE ONLINE



Toda la información a un clic: [www.zimmer-group.com](http://www.zimmer-group.com). Encuentre mediante el n.º de pedido los datos, los dibujos, los modelos en 3D y las instrucciones de servicio del producto que desee en función de su tamaño. Rápido, claro y siempre actualizado.

# PINZAS AUTOCENTRANTES DE TRES DEDOS

## TAMAÑO CONSTRUCTIVO GED1302

### ► ESPECIFICACIONES DEL PRODUCTO



#### ► Gráfico de fuerzas

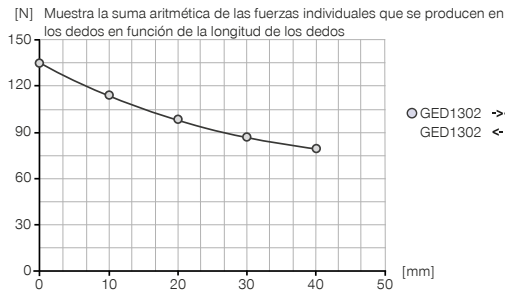

#### ► Fuerzas y momentos

Muestra fuerzas y pares estáticos que pueden influir adicionalmente en la fuerza de agarre.



Mr [Nm]	5
Mx [Nm]	5
My [Nm]	4
Fa [N]	120

### ► INCLUIDO EN EL SUMINISTRO



6 [pieza]  
Anillo de centrado  
**DST02900**



1 [pieza]  
Tarjeta de control  
**ELEGR01**

### ► ACCESORIOS RECOMENDADOS



#### CONEXIONES/OTROS



**KAG500**  
Cable conector recto, cable 5 m - Hembra M8



#### CONEXIONES/OTROS



**KAW500**  
Cable conector acodado, cable 5 m - Hembra M8



Referencia	Datos técnicos
	<b>GED1302</b>
Carrera por mordaza [mm]	2
Fuerza de agarre al cerrar (ajustable) max. [N]	140
Fuerza de agarre al abrir (ajustable) max. [N]	140
Tiempo de cierre [s]	0.2
Tiempo de apertura [s]	0.2
Precisión de repetición +/- [mm]	0.1
Tensión [V]	24
Corriente máx. ajustable mediante potenciómetro [mA]	140
Temperatura de servicio mín. [°C]	5
Temperatura de servicio máx. [°C]	+80
Protección según IEC 60529	IP40
Peso [kg]	0.25

