

2指长行程平行抓手

GEH8000 系列

▶ 产品优点

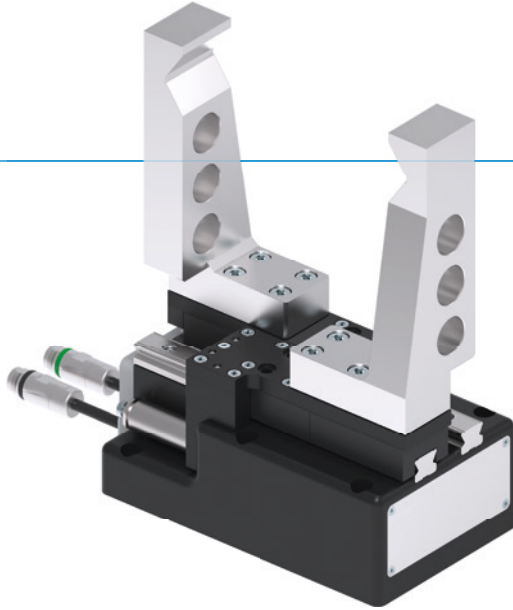

"强大的"

▶ 高抓取力

高抓取力确保您可以安全的抓取最重的工件

▶ 伺服驱动

定位, 速度和力的控制并结合自锁机制确保最高的功能性

▶ 总线盒

怎样才能灵活化: PROFIBUS, SERCOS III, PROFINET IO, EtherNet/IP 或 EtherCat - 您来决定最适合您系统的方式

▶ 产品特点

尺寸型号

GEH86XX-B

PB Profibus	●
PN Profinet, EtherCat, EtherNet/IP, Sercos	●
 (最多)1 千万次循环免维护	●
 模拟量传感器	●
 机械式自锁	●
IP 54 IP54	●

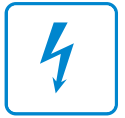

优势细节

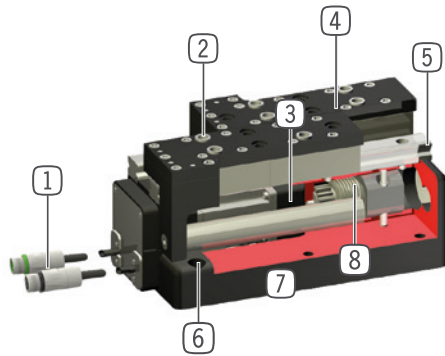

- ① 能源供应
 - 电机电缆, 带插头连接
 - 带插座的编码器电缆
- ② 可拆卸中心定位环
 - 快速便捷的手指安装
- ③ 驱动
 - 交流伺服电机
- ④ 导轨滑块
 - 硬化钢
 - 独立手指安装
- ⑤ 精准线性轨道
 - 坚固, 高保持力和扭矩
 - 内置扫屑器的滑块适合于在恶劣环境下使用
- ⑥ 安装和定位
- ⑦ 坚固且轻的外壳
 - 硬涂层铝合金
- ⑧ 同步
 - 通过齿轮齿条实现

技术数据

尺寸型号	单边行程 [mm]	夹持力 [N]	重量 [kg]	IP 等级
GEH8660	60	200 - 3200	10	IP54

更多详情请上网查询



所有信息查询请点击: www.zimmer-group.com。产品参数、绘图、3D模型和操作说明均可根据产品型号查询。清晰且实时更新。

2指长行程平行抓手

GEH8660 尺寸型号

产品规格



夹持力图表

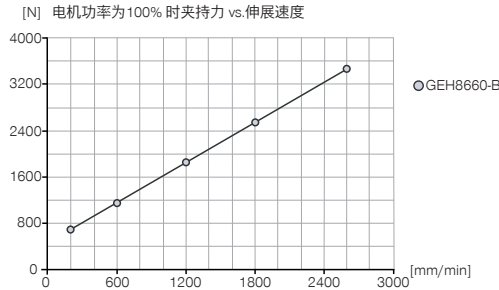

力和力矩

显示除夹持力外可能作用的静力和力矩。

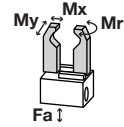

Mr [Nm]	220
Mx [Nm]	220
My [Nm]	950
Fa [N]	5000

夹持力图表

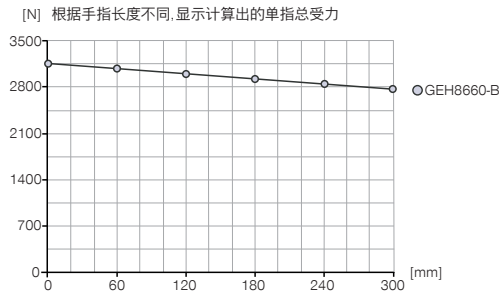

随货提供



1 [片]
调试USB
052650



8 [片]
中心定位环
DST41600

在以下页面上找到推荐的附件

▶ 技术数据	
订购编号	GEH8660-B
驱动	AC 伺服电机
单边行程 [mm]	60
最大保持力 (在100%张开使用时) [N]	3200
最小抓取力 [N]	200
自限位	机械
能源转换	齿条 / 蜗轮蜗杆传动装置
最大行程时的闭合/张开时间 [s]	1.5
重复定位精度 +/- [mm]	0.05
最低操作温度 [°C]	5
最高操作温度 [°C]	+80
根据IEC 60529标准安全保护	IP54
重量 [kg]	9.4
驱动	
负载齿轮箱输出旋转	49
负载齿轮箱输入旋转	375
进给恒量	3.1415

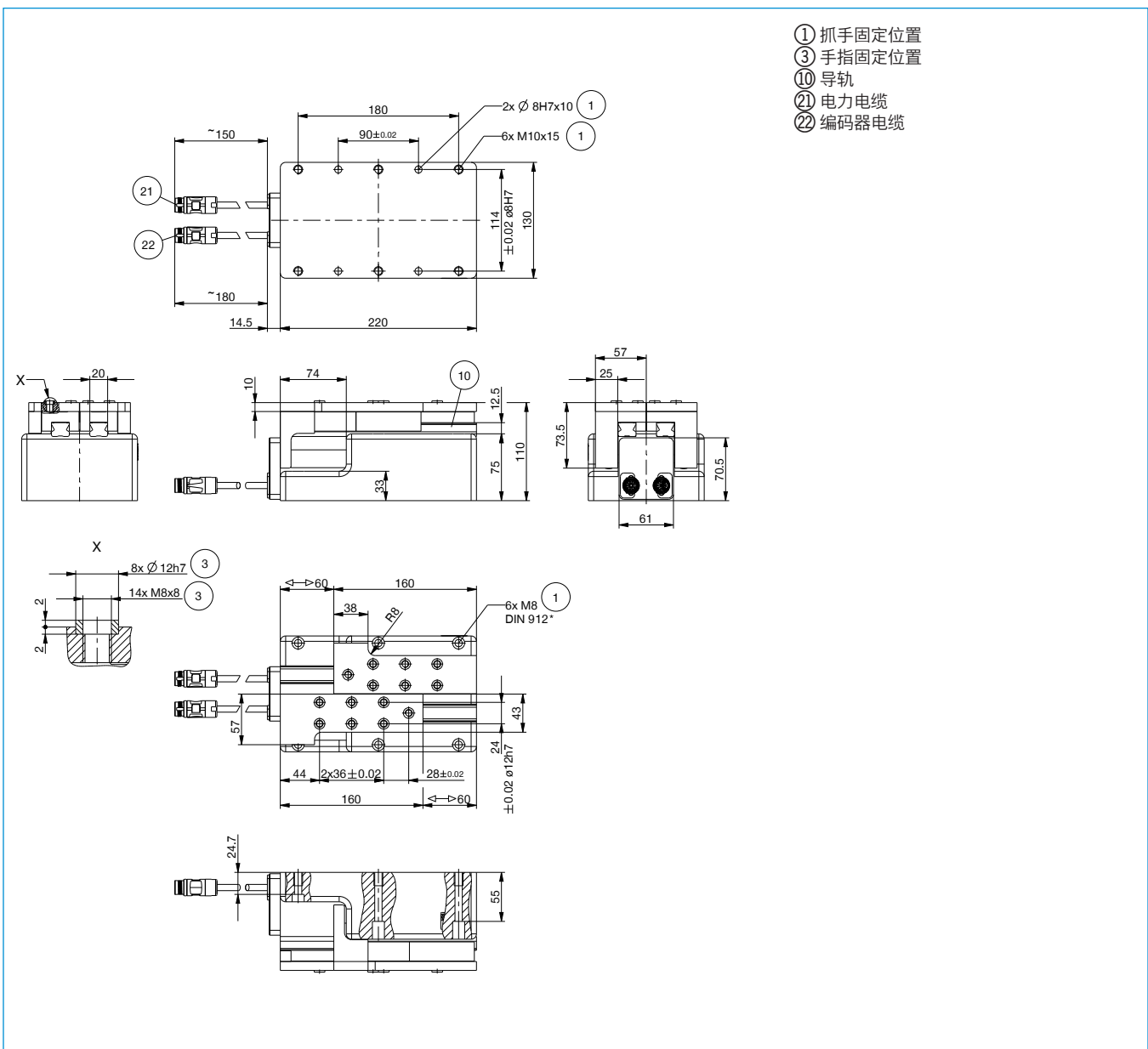

2指长行程平行抓手

GEH8000 系列 - 配件

▶ 配件建议



能源供应



ZUBHCS-B
驱动器 Profibus



ZUBHCSME-B
驱动器 SERCOS III, PROFINET
IO, EtherNet/IP, EtherCAT



ZUBHCSN
线路滤波器



接口 / 其他



ZUBHCSKAG05-B
编码器线 5 m



ZUBHCSKAG10-B
编码器线 10 m



ZUBHCSKAG25-B
编码器线 25 m



ZUBHCSKAP01
编程线



ZUBHCSKAL05-B
电机动力线 5 m



ZUBHCSKAL10-B
电机动力线 10 m



ZUBHCSKAL25-B
电机动力线 25 m

电机技术数据	
订购编号	MSM019B-0300-NN-M5-MH0
可匹配于	GEH8660
制造商	BOSCH
额定转矩 [Nm]	0,32
最大扭矩 [Nm]	0,95
额定速度	3000
最大速度	5000
根据IEC 60529标准安全保护	IP54

