

PINZE PARALLELE A DUE GANASCE

SERIE GEP2000

► VANTAGGI DEL PRODOTTO



🔗 IO-Link

“Il compatto elettrico”

► Corsa maggiore con dimensioni minori

Avete bisogno di una corsa lunga, poiché portate una presa ad accoppiamento geometrico o un'ampia gamma di pezzi, ma lo spazio e la portata delle vostre applicazioni sono ridotti? Allora questa pinza è la vostra prima scelta!

► Comando semplicissimo

È una vostra scelta se utilizzare la pinza e una valvola tramite porte I/O o se preferite la versione con IO-Link. Ciò che le accomuna è che entrambe le versioni sono facili da integrare nel vostro controllo.

► Posizionabilità mediante IO-Link

Consente di posizionare le ganasce della variante IL-03. Così la corsa si può adattare in modo del tutto flessibile al pezzo, il che in fase di processo porta a un risparmio di tempo e a evitare profili d'interferenza.



reddot design award
winner 2018

► CARATTERISTICHE DELLA SERIE

Dimensioni costruttive	Varianti				
	GEP20XX	IL-00	IL-03	IO-00	IO-05
IO-Link	•	•			
Digital I/O				•	•
Posizionabile		•			
10 milioni di cicli esenti da manutenzione (max.)	•	•	•	•	
Sensore magnetico			•		
Rilevamento integrato	•	•		•	
Forza di presa regolabile	•	•	•	•	
Autorallentamento meccanico	•	•	•	•	
IP40	•	•	•	•	



I VANTAGGI IN DETTAGLIO

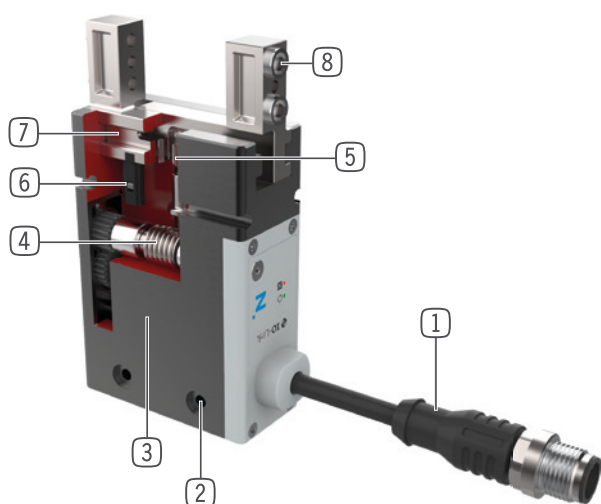

- 1 **Comando**
- tramite porte I/O (IO) o tramite IO-Link (IL)
- 2 **Fissaggio e posizionamento**
- in alternativa su più lati, per un montaggio personalizzato
- 3 **Motore BLDC**
- Motore a corrente continua senza spazzole resistente all'usura
- 4 **Cremagliera a vite senza fine**
- autorallentamento in caso di caduta di tensione o mancanza di corrente
- 5 **Sincronizzazione**
- mediante pignone e cremagliere
- 6 **Rilevamento della posizione**
- Magnete permanente per il rilevamento diretto del movimento delle ganasce tramite sensori magnetici
- 7 **Ganascia**
- fissaggio delle ganasce personalizzate
- 8 **Boccole di centraggio rimovibili**
- posizionamento delle ganasce veloce ed economico

DATI TECNICI

Dimensioni costruttive	Corsa per ganascia	Forza di presa	Peso	Classe IP
	[mm]	[N]	[kg]	
GEP2006	6	40 - 145	0.18	IP40
GEP2010	10	50 - 200	0.31	IP40
GEP2013	13	90 - 360	0.54	IP40
GEP2016	16	125 - 500	0.9	IP40

ULTERIORI INFORMAZIONI

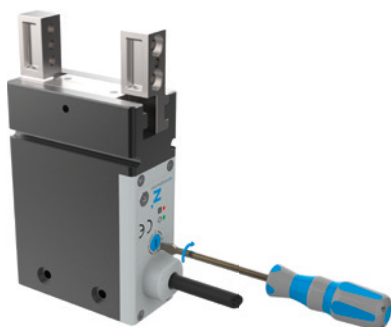

Forza di presa regolabile

- ▶ Forza di presa con controllo digitale della pinza tramite interruttore rotante regolabile in quattro fasi
- ▶ Tramite la variante IO-Link la forza di presa viene comodamente impostata sul controllo



Sicurezza di funzionamento

- ▶ Sistema di autorallentamento meccanico in caso di mancanza di corrente, il pezzo viene tenuto in modo sicuro
- ▶ La pinza può essere aperta meccanicamente tramite chiave a brugola

PINZE PARALLELE A DUE GANASCE

DIMENSIONI COSTRUTTIVE GEP2006

► SPECIFICHE PRODOTTO



► Diagramma forza di presa

Indica la somma aritmetica delle singole forze che agiscono sulle ganasce in funzione della lunghezza delle ganasce

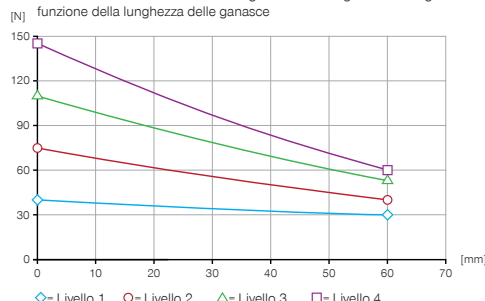

► Forze e momenti

Indica forze statiche e coppie che possono agire in aggiunta alla forza di presa.



Mr [Nm]	2.5
Mx [Nm]	2.5
My [Nm]	2
Fa [N]	140

► DATI TECNICI

Numero d'ordine	► Dati tecnici		
	GEP2006IL-00-A	GEP2006IO-00-A	GEP2006IO-05-A
Comando	IO-Link	I/O	I/O
Rilevamento della posizione integrato	con dati di processo	No	analogico 0 ... 10 V
Corsa per ganascia [mm]	6	6	6
Mantenimento della forza di presa	meccanico	meccanico	meccanico
Tempo di azionamento [s]	0.03	0.03	0.03
Peso proprio della ganascia montata max. [kg]	0.05	0.05	0.05
Lunghezza ganascia mass. [mm]	60	60	60
Ripetibilità +/- [mm]	0.02	0.02	0.02
Temperatura di esercizio [°C]	5 ... +60	5 ... +60	5 ... +60
Tensione [V]	24	24	24
Corrente assorbita mass. [A]	1	1	1
Percorso minimo per ganascia [mm]	0.5	0.5	0.5
Protezione di IEC 60529	IP40	IP40	IP40
Peso [kg]	0.18	0.18	0.18

► DATI TECNICI DEI LIVELLI DI FORZA

Numero d'ordine	► Livello 1		
	GEP2006IL-00-A	GEP2006IO-00-A	GEP2006IO-05-A
Forza di presa [N]	40	40	40
Tempo di chiusura/apertura [s]	0.21 / 0.21	0.21 / 0.21	0.21 / 0.21

Numero d'ordine	► Livello 2		
	GEP2006IL-00-A	GEP2006IO-00-A	GEP2006IO-05-A
Forza di presa [N]	75	75	75
Tempo di chiusura/apertura [s]	0.15 / 0.15	0.15 / 0.15	0.15 / 0.15

Numero d'ordine	► Livello 3		
	GEP2006IL-00-A	GEP2006IO-00-A	GEP2006IO-05-A
Forza di presa [N]	110	110	110
Tempo di chiusura/apertura [s]	0.12 / 0.12	0.12 / 0.12	0.12 / 0.12

Numero d'ordine	► Livello 4		
	GEP2006IL-00-A	GEP2006IO-00-A	GEP2006IO-05-A
Forza di presa [N]	145	145	145
Tempo di chiusura/apertura [s]	0.1 / 0.1	0.1 / 0.1	0.1 / 0.1

► DISEGNI TECNICI

GEP2006IL-00-A

- ① Fissaggio pinza
- ② Alimentazione di energia IO-Link (M12, a 5 poli)
- ③ Fissaggio ganascia
- ⑥ Scanalatura per rilevamento con sensore magnetico
- ④④ Alimentazione di energia (M8, a 4 poli)
- ④⑤ Alimentazione di energia (M8, a 5 poli)
- ④⑥ Regolazione dei livelli di forza
- ④⑦ Interfaccia di montaggio delle pinze
- ④⑧ sbloccaggio d'emergenza

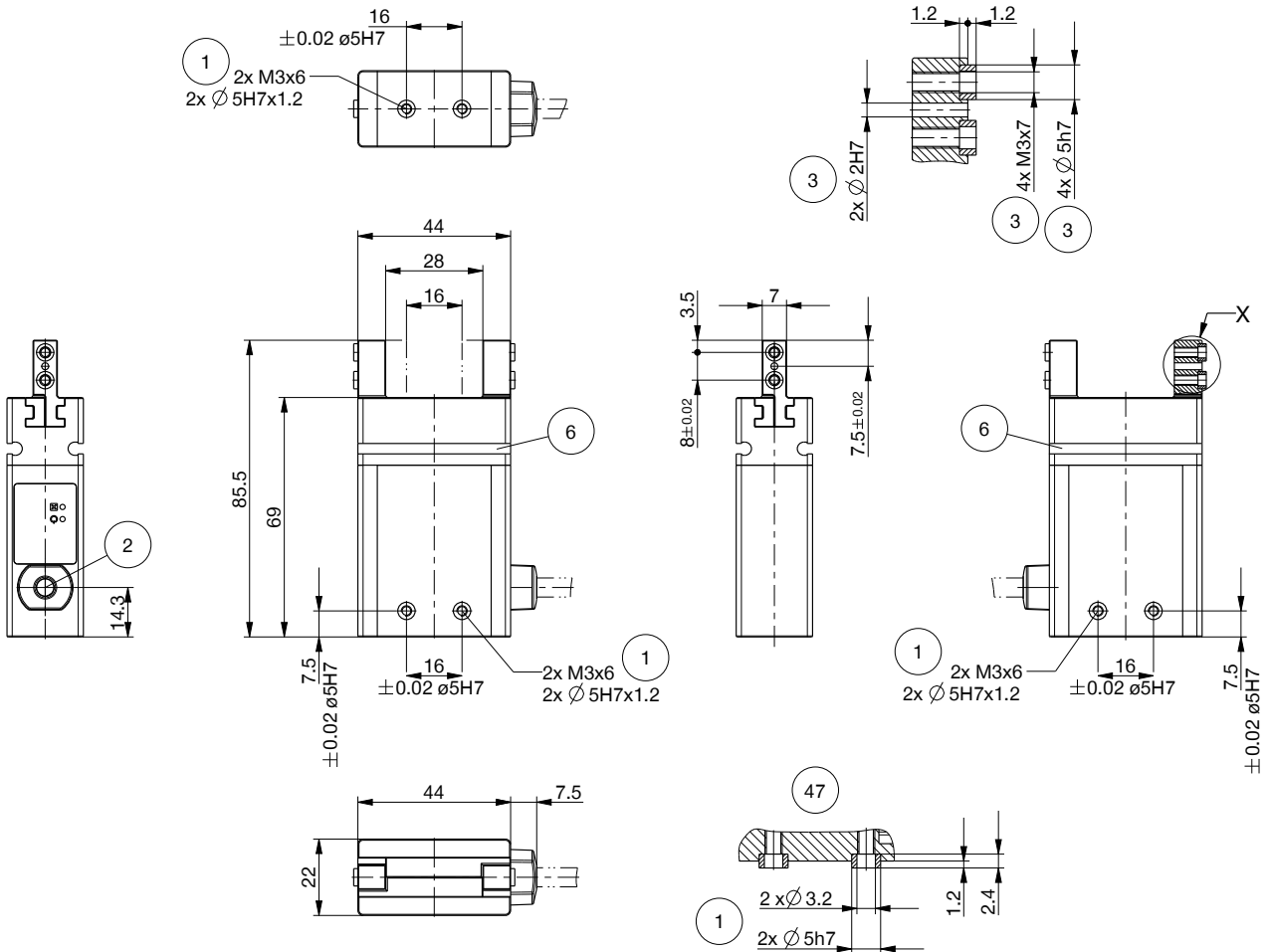

GEP2006IL-00-A

GEP2006IO-00-A

GEP2006IO-05-A

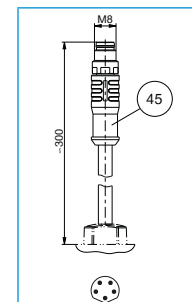
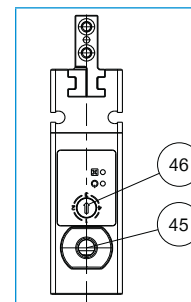
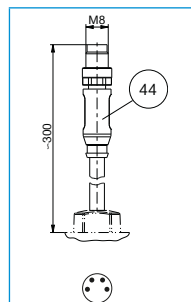
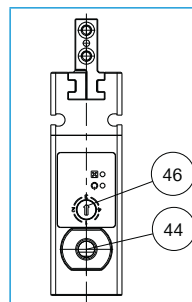
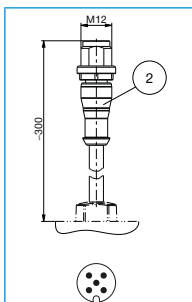
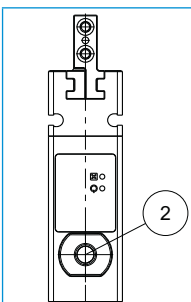

PINZE PARALLELE A DUE GANASCE

DIMENSIONI COSTRUTTIVE GEP2006

▶ ACCESSORI



▶ IN DOTAZIONE



6 [pezzo]
Boccole di centraggio

354237

▶ TROVATE ESEMPI DI CONFIGURAZIONE ALLE PAGINE SEGUENTI

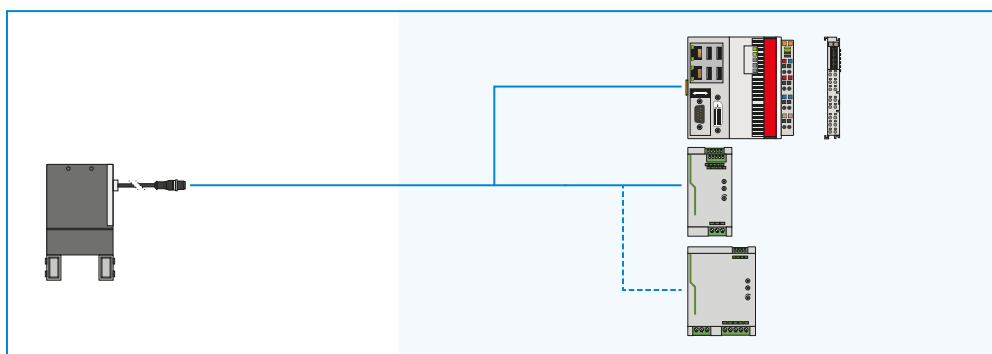

▶ ACCESSORI CONSIGLIATI GEP2006IL-00-A



COLLEGAMENTI/ALTRO

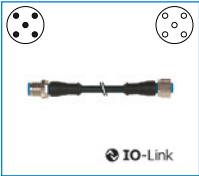

KAG500IL
Connettori a spina lineari
5 m - spina, presa M12



AP2006
Piastra di adattamento

▶ ACCESSORI CONSIGLIATI GEP2006IO-00-A



SENSORISTICA



MFS01-S-KHC-P1-PNP
Sensore magnetico angolato, cavo 0,3 m - spina M8



MFS02-S-KHC-P1-PNP
Sensore magnetico lineare, cavo 0,3 m - spina M8



MFS01-S-KHC-P2-PNP
Sensore a 2 punti angolato, cavo 0,3 m - spina M8



MFS02-S-KHC-P2-PNP
Sensore a 2 punti lineare, cavo 0,3 m - spina M8



COLLEGAMENTI/ALTRO

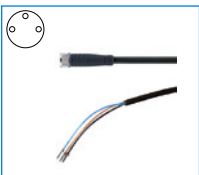

KAG500
Connettori a spina lineari
cavi 5 m - Presa M8

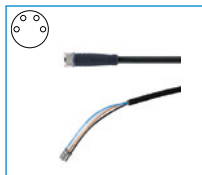

KAG500B4
Connettori a spina lineari
cavi 5 m - Presa M8



S8-G-3
Connettori a spina da collegare lineari - Spine M8



S8-G-4
Connettori a spina da collegare lineari - Spine M8



AP2006
Piastra di adattamento

▶ ACCESSORI CONSIGLIATI GEP2006IO-05-A



COLLEGAMENTI/ALTRO

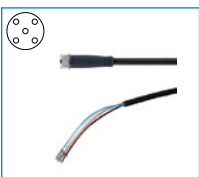

KAG500B5
Connettori a spina lineari
cavi 5 m - Presa M8



AP2006
Piastra di adattamento

PINZE PARALLELE A DUE GANASCE

SERIE GEP2000 DESCRIZIONE FUNZIONALE



SENSORISTICA



Sensori magnetici a 1 punto - MFS

Per il rilevamento senza contatto della posizione del pistone

Questo sensore è montato nella scanalatura a C della pinza e rileva il magnete collegato alla ganaschia. L'MFS02 è disponibile nelle versioni con 5 m di cavo con estremità a trefoli aperti e 0,3 m di cavo con connettore.

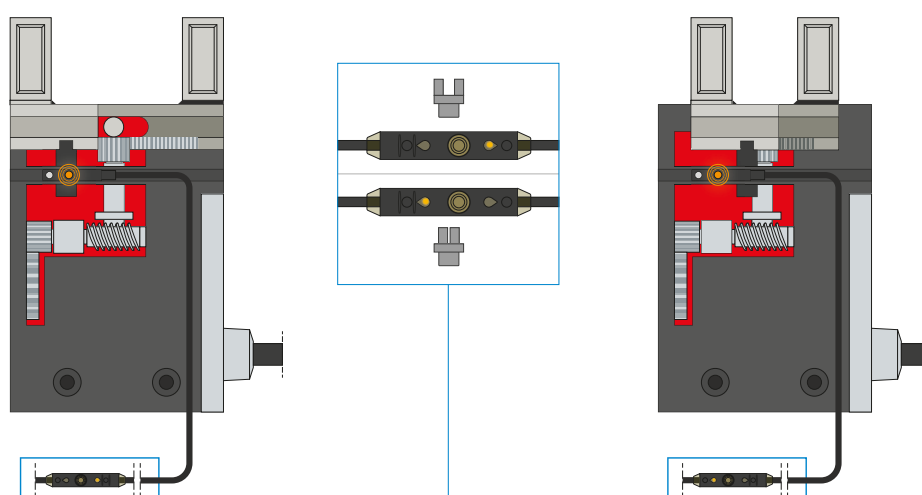

Sensori magnetici a 2 punti - MFS

Con due punti di commutazione liberamente programmabili

Attraverso l'unità di programmazione integrata nel cavo, per questo sensore è possibile definire liberamente due punti di commutazione. Per fare questo, il sensore viene bloccato nella scanalatura a C, la posizione uno viene avvicinata con la pinza e appresa premendo il "teach button". La seconda posizione viene poi avvicinata con la pinza e programmata. Per garantire l'utilizzo in diverse condizioni di spazio, i sensori sono disponibili in due varianti. Mentre l'MFS02 orizzontale, con uscita cavo dritta, scompare quasi completamente nella scanalatura a C della pinza, l'MFS01 verticale è più alto, ma ha un'uscita cavo sfasata di 90°. I sensori sono disponibili nelle versioni con 5 m di cavo con estremità a trefoli aperti e 0,3 m di cavo con connettore.



COLLEGAMENTI/ALTRO

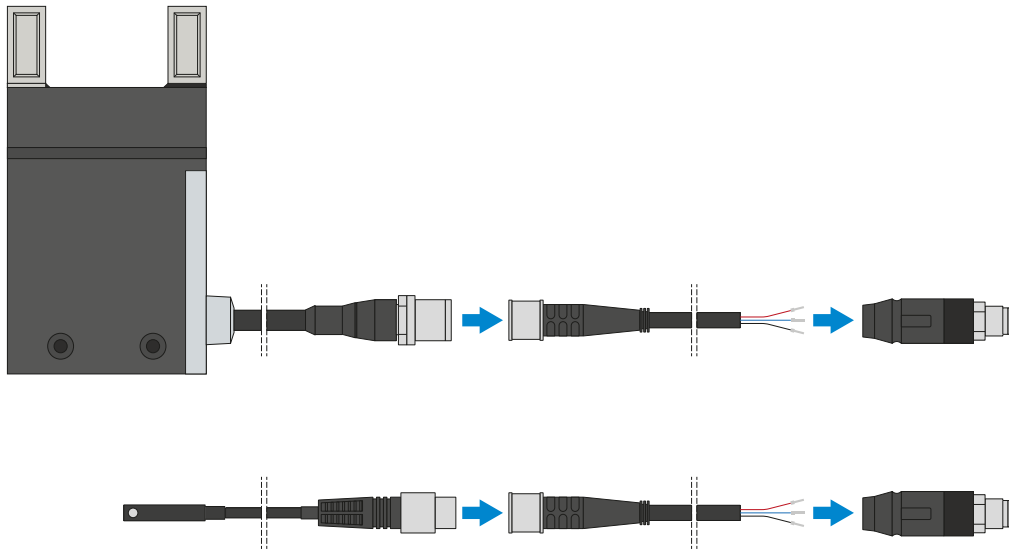

Connettore a spina

Per l'estensione e il confezionamento dei cavi di collegamento

Sono disponibili cavi lunghi 5 m con i trefoli aperti in corrispondenza dell'estremità. I cavi possono essere accorciati a seconda delle esigenze individuali o assemblati con connettori di grandezza M8 e M12. Per il collegamento IO-Link è disponibile un cavo lungo 5 m con connettore/presa.

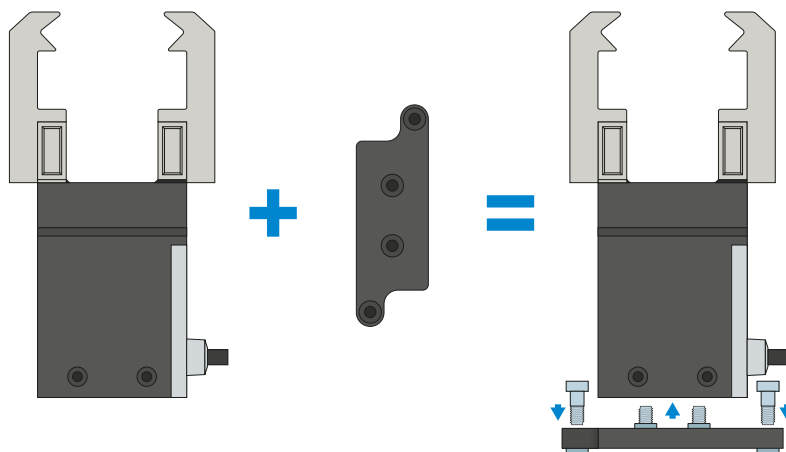

Piastra di adattamento

Altre possibilità di avvitamento

Collegando la piastra di adattamento disponibile come optional, la pinza può essere avvitata anche verticalmente (dall'alto) se le opzioni di fissaggio integrate nel corpo della pinza non possono essere utilizzate per motivi di spazio.

PINZE PARALLELE A DUE GANASCE

SERIE GEP2000 DESCRIZIONE FUNZIONALE



COLLEGAMENTI/ALTRO

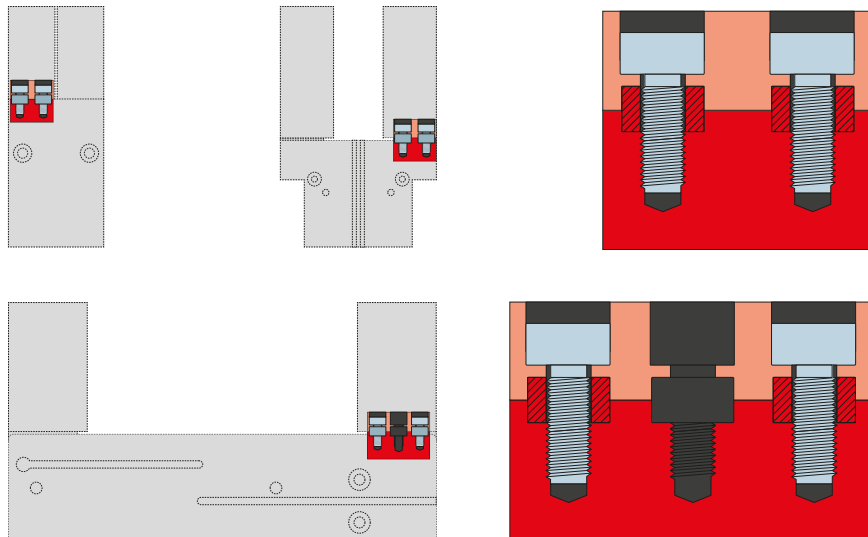

Boccole di centraggio

Per la determinazione della posizione delle ganasce

Le boccole di centraggio vengono inserite negli accoppiamento delle ganasce per definirne la posizione. Le boccole di centraggio sono paragonabili a un collegamento con perno.

COMANDO SERIE GEP2000

1 ► COMANDO IO-LINK – GEP2000IL

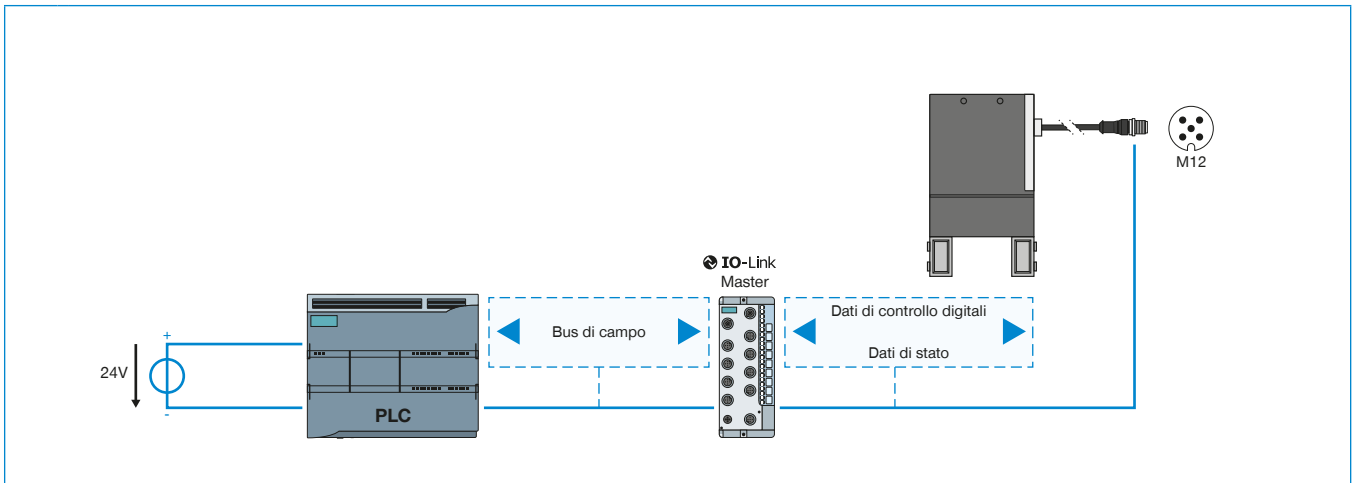

2 ► COMANDO DIGITALE – GEP2000IO-00

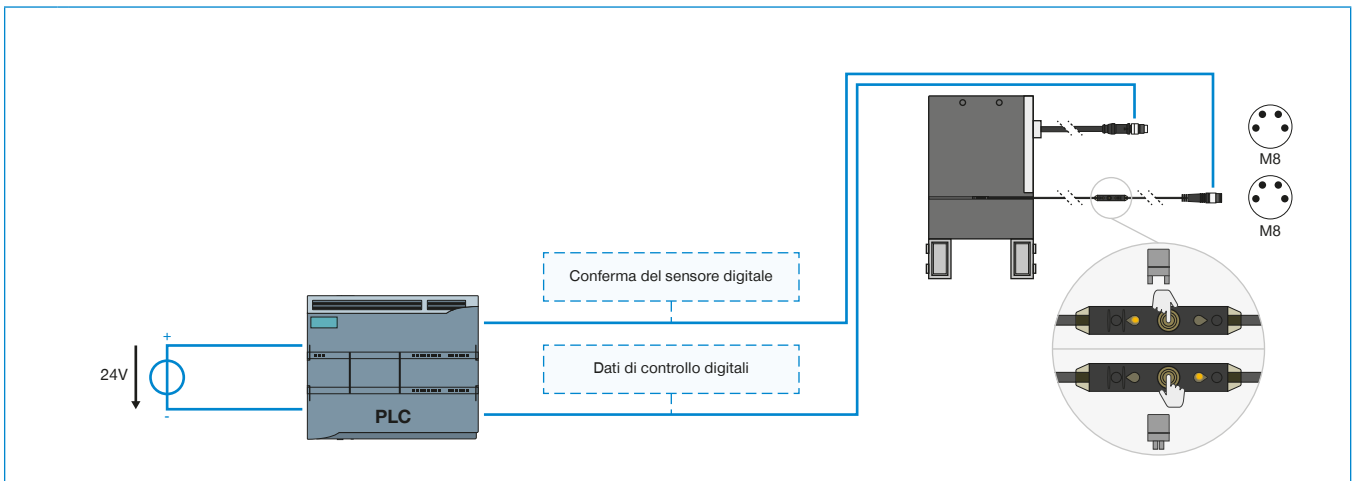

3 ► COMANDO DIGITALE + RILEVAMENTO ANALOGICO INTEGRATO – GEP2000IO-05

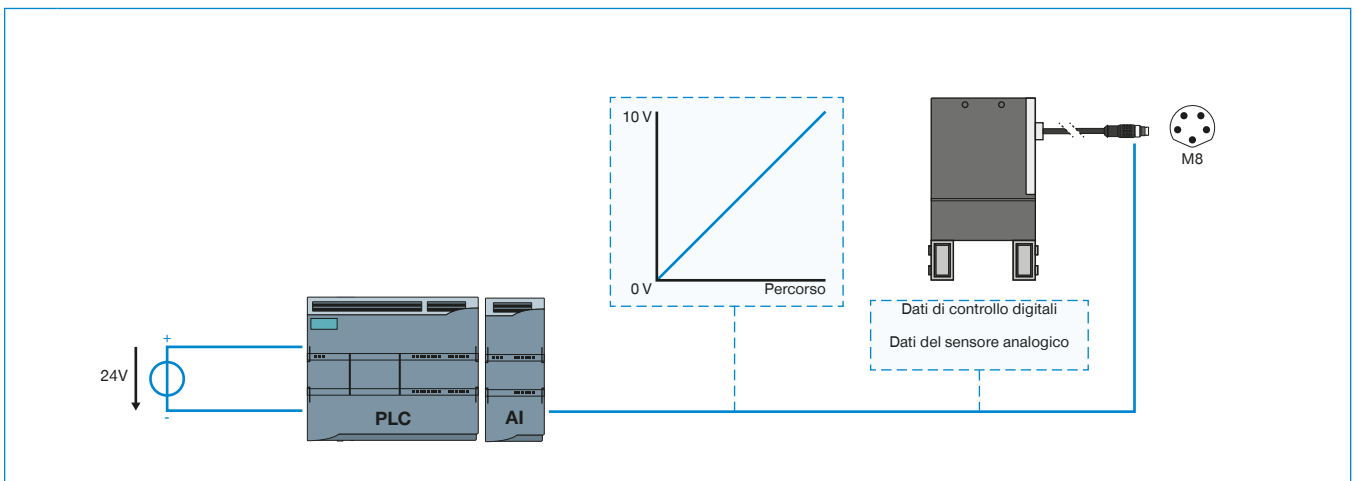

1**▶ COMANDO IO-LINK – GEP2000IL**

- ▶ Soluzione con un solo cavo – dati di controllo, dati del sensore e di stato e alimentazione di corrente su una linea di alimentazione
- ▶ Trasmissione dati bidirezionale
- ▶ Tramite software si possono parametrare forza di presa e velocità
- ▶ Possibilità di programmare 32 di set di dati dei pezzi
- ▶ Riconoscimento del pezzo nel raggio di +/- 0,05 mm con un margine di tolleranza facilmente accessibile
- ▶ Dati di stato come temperatura e numero cicli leggibili
- ▶ Integrabile in ZIMMER HMI
- ▶ Posizionabile (solo variante IL-03)

2**▶ COMANDO DIGITALE – GEP2000IO-00**

- ▶ Soluzione con un solo cavo – dati di controllo e alimentazione di corrente su una linea di alimentazione
- ▶ Trasferimento della pinza tramite segnale digitale
- ▶ Feedback digitale opzionale della posizione delle pinze tramite sensori esterni
- ▶ Forza di presa regolabile sull'oggetto pinzato in quattro fasi tramite interruttore rotante
- ▶ Integrabile in ZIMMER HMI

3**▶ COMANDO DIGITALE + RILEVAMENTO ANALOGICO INTEGRATO – GEP2000IO-05**

- ▶ Soluzione con un solo cavo – dati di controllo, dati del sensore e alimentazione di corrente su una linea di alimentazione
- ▶ Trasferimento della pinza tramite segnale digitale
- ▶ Feedback analogico integrato della posizione della pinza
- ▶ Forza di presa regolabile sull'oggetto pinzato in quattro fasi tramite interruttore rotante
- ▶ Integrabile in ZIMMER HMI

ESEMPI DI CONFIGURAZIONE ASSICURATI

SERIE GEP2000

► GEP2000IL (IO-LINK) CABLAGGIO SU ARMADIO ELETTRICO (BECKHOFF)

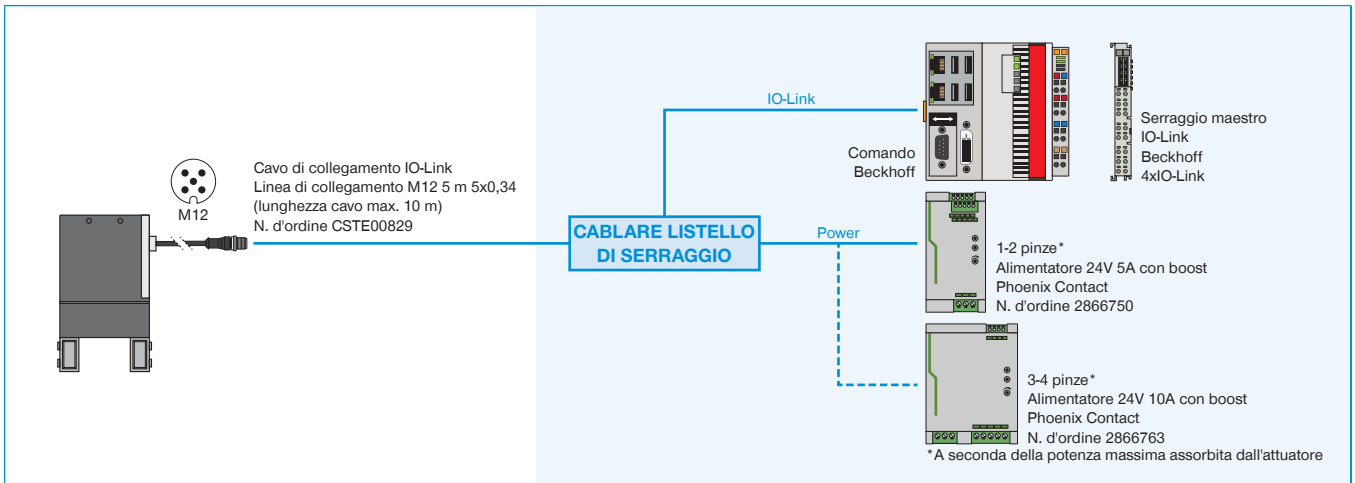

► GEP2000IL (IO-LINK) CABLAGGIO SU ARMADIO ELETTRICO (SIEMENS)

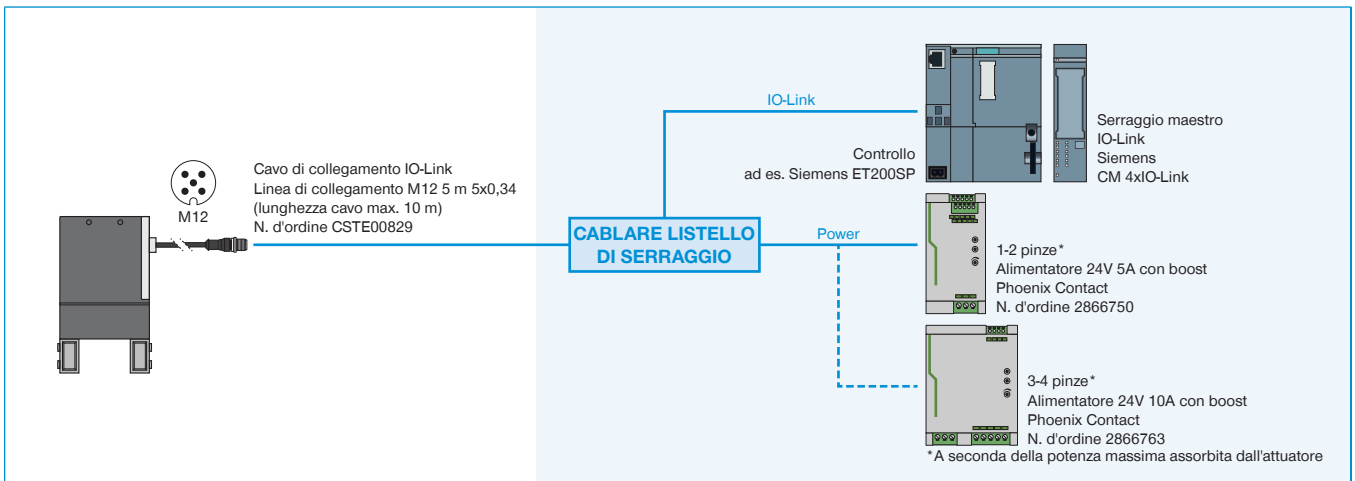

► GEP2000IL (IO-LINK) CABLAGGIO SU IO-LINK MASTER IP67 (BECKHOFF)

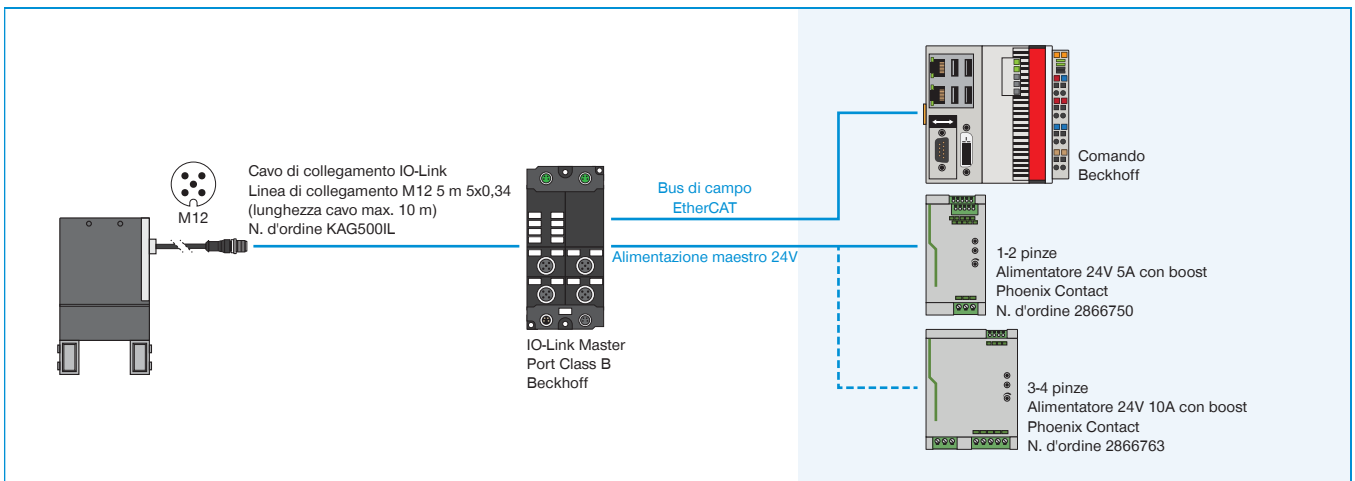

► GEP2000IL (IO-LINK) CABLAGGIO SU IO-LINK MASTER IP67 (SIEMENS)

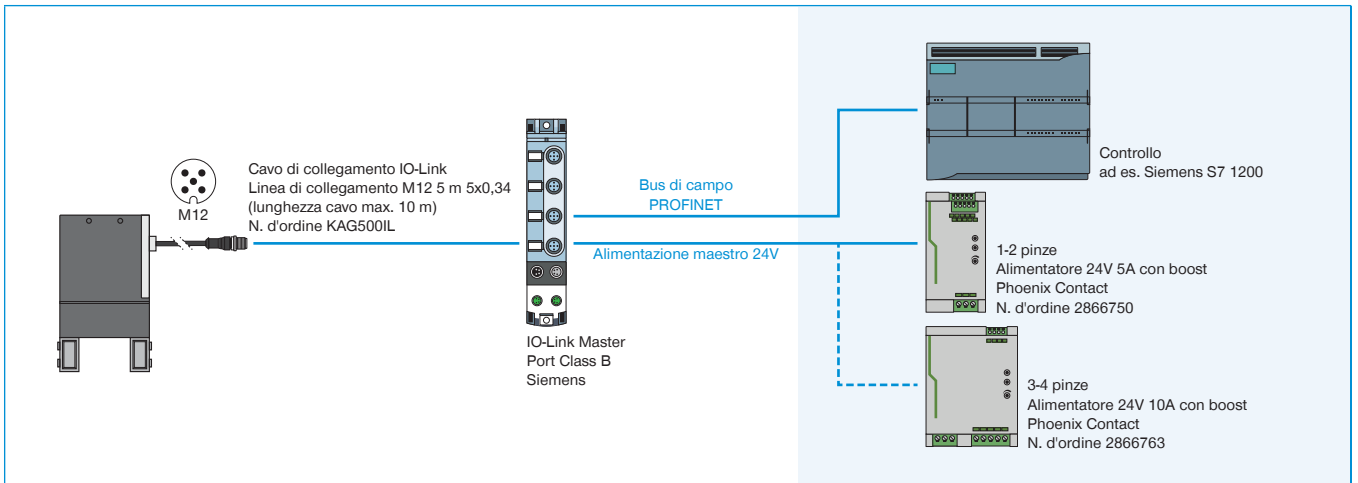

► GEP2000IO-00 (IO-DIGITALE) CABLAGGIO SU ARMADIO ELETTRICO

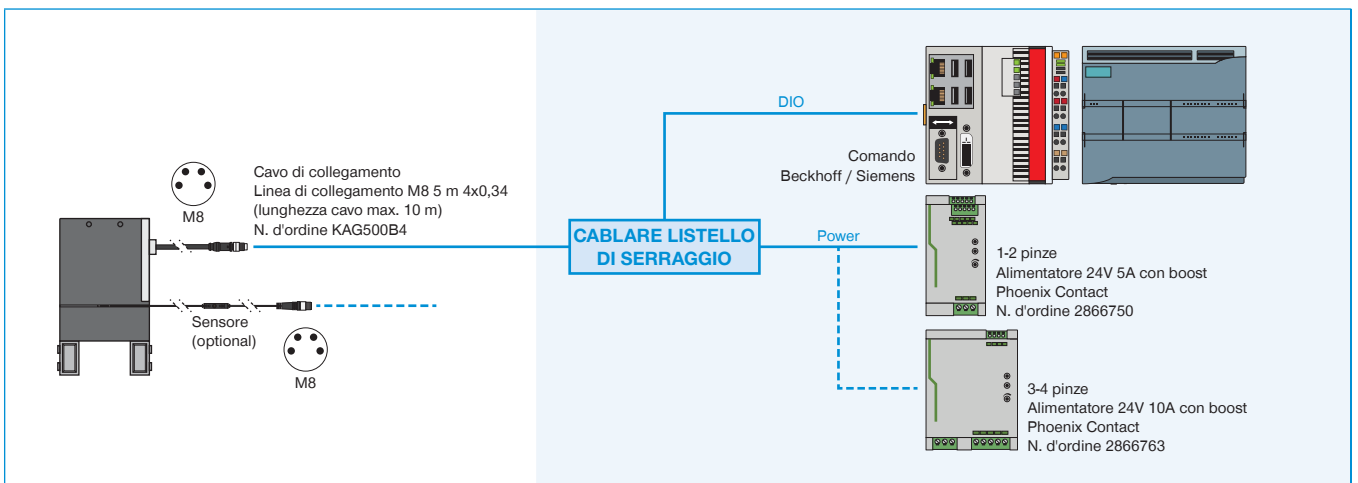

► GEP2000IO-05 (IO-DIGITALE / ANALOGICO) CABLAGGIO SU ARMADIO ELETTRICO

