

2 - ČELUŠŤOVÉ UHLOVÉ CHÁPADLÁ

SÉRIA GG1000

► VÝHODY VÝROBKU

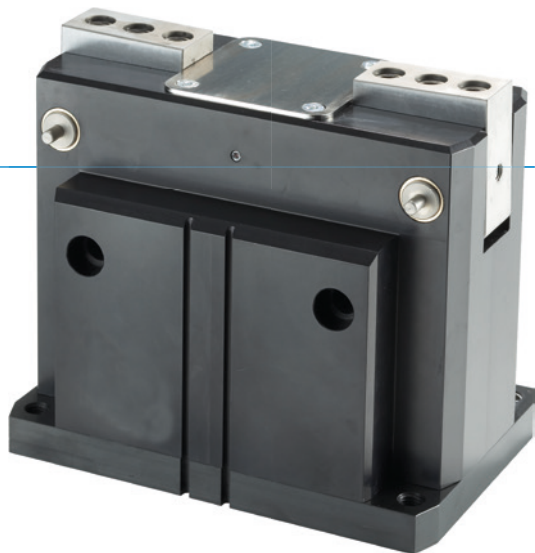

„Silný“

► Veľká uchopovacia sila

Vďaka veľkej uchopovacej sile môžete bezpečne manipulovať aj s tými najťažšími obrobkami







► Vysoké momentové zaťaženie

Veľkoryso dimenzovaná uhlová prevodovka zaručuje maximálnu mieru robustnosti pri vašej aplikácii

► Bezporuchová stála prevádzka

Naša nekompromisná kvalita „Made in Germany“ vám zaručuje až 10 mil. cyklov bez údržby

► VLASTNOSTI RADU

Konštrukčná veľkosť	Verzia	
	NC	FNC
GG1XXX		
 Pre vonkajšie uchopenie, poistenie uchopovacej sily pri poklese tlaku pomocou namontovanej pružiny		●
 Zatváranie pružiny C	●	●
 10 mil. cyklov bez údržby (max.)	●	●
 Induktívny senzor	●	●
 Senzor magnetického poľa	●	●
 Tesnenie uzatvárania vzduchom	●	●
 IP40	●	●



PREHĽAD VÝHOD

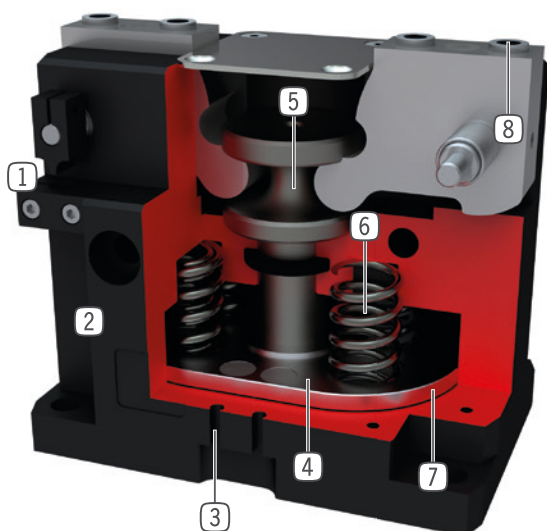

- ① **spínacia vačka a zvierkovnica**
- pre registráciu polohy
- ② **Robustné, ľahké teleso**
- hliníková zliatina s tvrdým povlakom
- ③ **drážka registrácie**
- drážka pre polohovanie senzorov magnetického poľa
- ④ **permanentný magnet**
- signálny hlásič pre senzorku magnetického poľa
- ⑤ **nútene vedený pákový mechanizmus**
- synchronizovaný pohyb čeluste chápadla
- ⑥ **integrované poistenie uchopovacej sily**
- pružina, namontovaná v priestore valca ako zásobník energie
- ⑦ **pohon**
- dvojčinný pneumatický valec
- ⑧ **snímateľná strediača objímka**
- rýchle a nákladovo výhodné polohovanie uchopovacej čeluste

TECHNICKÉ ÚDAJE

Konštrukčná veľkosť	Zdvih [°]	Uchopovacia sila [N]	Hmotnosť [kg]	Trieda IP
GG1065	20	2910 - 4160	1,3 - 1,4	IP40
GG1085	20	7120 - 9670	2,8 - 3,2	IP40
GG1110	20	18665 - 23240	6,3 - 6,7	IP40
GG1140	20	29110 - 36470	12,4 - 13	IP40

BLIŽŠIE INFORMÁCIE SÚ K DISPOZÍCII ONLINE



Všetky informácie jedným kliknutím: www.zimmer-group.com. Pomocou objednávacieho čísla želaného produktu nájdite údaje, nákresy a 3D modely k vašej konštrukčnej veľkosti. Rýchlo, prehľadne a vždy aktuálne.

2 - ČELUŠTOVÉ UHLOVÉ CHÁPADLÁ

KONŠTRUKČNÁ VEĽKOSŤ GG1065

► ŠPECIFIKÁCIE PRODUKTOV



► Diagram uchovacej sily

Zobrazuje aritmetický súčet jednotlivých síl pôsobiach na uchovacej čelusti v závislosti od dĺžky čeluste chápadla.

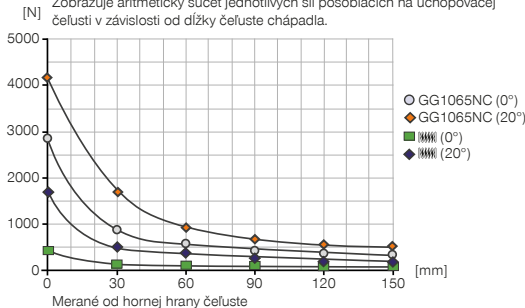

► Sily a momenty

Zobrazuje statické sily a momenty, ktoré môžu pôsobiť okrem uchovacej sily.

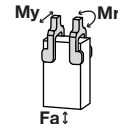

Mr [Nm]	20
My [Nm]	20
Fa [N]	330

► OBSIAHNUTÉ V OBJEME DODÁVKY



4 [kus]
Strediaci kotúč
DST40800

► ODPORÚČANÉ PRÍSLUŠENSTVO



NAPÁJANIE



GVM5
Priame skrutkovania



SENZOR



MFS01-S-KHC-P2-PNP
2-bodový snímač uhol, kábel 0,3 m - zástrčka M8



SENZOR



MFS02-S-KHC-P2-PNP
2-bodový snímač priamy, kábel 0,3 m - zástrčka M8



KB8-43
Zvierkovnica



PRIPOJENIA/OSTATNÉ



KHA1065-8
Zverný držiak



HES0009
Obmedzenie zdvihu



NJ8-E2S
induktívny snímač približenia, M8



KAG500
Konektor priame kábel 5 m - puzdro M8



MFS01-S-KHC-P1-PNP
Senzor magnetického poľa uhlové, kábel 0,3 m - zástrčka M8



KAW500
konektor uhlové kábel 5 m - puzdro M8



MFS02-S-KHC-P1-PNP
Senzor magnetického poľa priamy, kábel 0,3 m - zástrčka M8



Objednávacie č.	► Technické údaje	
	GG1065NC	GG1065FNC
Zdvih na čelust' [°]	20	20
Uchopovací moment zavrieť [Nm]	39	39
Uchopovací moment zaistený pružinou [Nm]	6,5	6,5
Uchopovacia sila zavrieť pri 0° [N]	2910	2910
Uchopovacia sila zavrieť max. (pri 20°) [N]	4160	4160
Pružinou zabezpečená uchopovacia sila (pri 0°) [N]	490	490
Pružinou zabezpečená uchopovacia sila (pri 20°) [N]	1745	1745
Doba zatvárania [s]	0,04	0,04
Doba otvárania [s]	0,07	0,07
Opakovacia presnosť +/- [mm]	0,05	0,05
Prevádzkový tlak min. [bar]	4	4
Prevádzkový tlak max. [bar]	8	8
Menovitý prevádzkový tlak [bar]	6	6
Prevádzková teplota min. [°C]	5	5
Prevádzková teplota max. [°C]	+80	+80
Objem valca na cyklus [cm ³]	68	68
Druh krytia potiem IEC 60529	IP40	IP40
Hmotnosť [kg]	1,3	1,4

