

# 2-BACKEN-PARALLELGREIFER

## BAUGRÖSSE GPP1104

### ► PRODUKTSPEZIFIKATIONEN



#### ► Greifkraftdiagramm

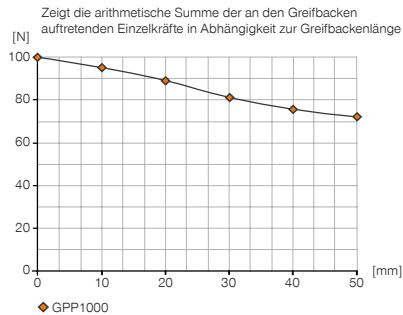

#### ► Kräfte und Momente

Zeigt statische Kräfte und Momente, die zusätzlich zur Greifkraft wirken können.



	Stahlaufsatzbacken	Kunststoffaufsatzbacken
Mr [Nm]	4	1
Mx [Nm]	4	2
My [Nm]	2	1
Fa [N]	400	100

### ► IM LIEFERUMFANG ENTHALTEN



1 [Stück]  
Kunststoffaufsatzbacken und Montagematerial  
**ZUB1100**

### ► ZUBEHÖREMPFEHLUNG



#### ENERGIEVERSORGUNG



**GVM5**  
Gerade-Verschraubung



**WVM5**  
Winkel-Schwenk-Verschraubung



#### SENSORIK



**MFS1000SKHR**  
PNP Magnetfeldsensor Gerade Kabel 0,3 m - Stecker M8



#### SENSORIK



**MFS1000SKHR-NPN**  
NPN Magnetfeldsensor Gerade Kabel 0,3 m - Stecker M8



#### ANSCHLÜSSE / SONSTIGES



**AP1100**  
Adapterplatte MCS

### ► ZUBEHÖREMPFEHLUNG ADAPTERPLATTE MCS



**GV1-4X6**  
Gerade-Verschraubung



**WV1-4X6**  
Winkel-Schwenk-Verschraubung

► Technische Daten	
<b>Bestell-Nr.</b>	<b>GPP1104CO-00-A</b>
Hub pro Backe [mm]	4
Greifkraft in Greifrichtung min. [N]	100
Verfahrzeit in Greifrichtung [ms]	20
Rückstellzeit über Feder [ms]	30
Eigengewicht montierte Greifbacke max. [kg]	0,1
Wiederholgenauigkeit +/- [mm]	0,05
Betriebsdruck [bar]	2 ... 6
Nennbetriebsdruck [bar]	6
Betriebstemperatur [°C]	5 ... +60
Zylindervolumen pro Zyklus [cm³]	1,4
Schutzart nach IEC 60529	IP30
Gewicht [kg]	0,17

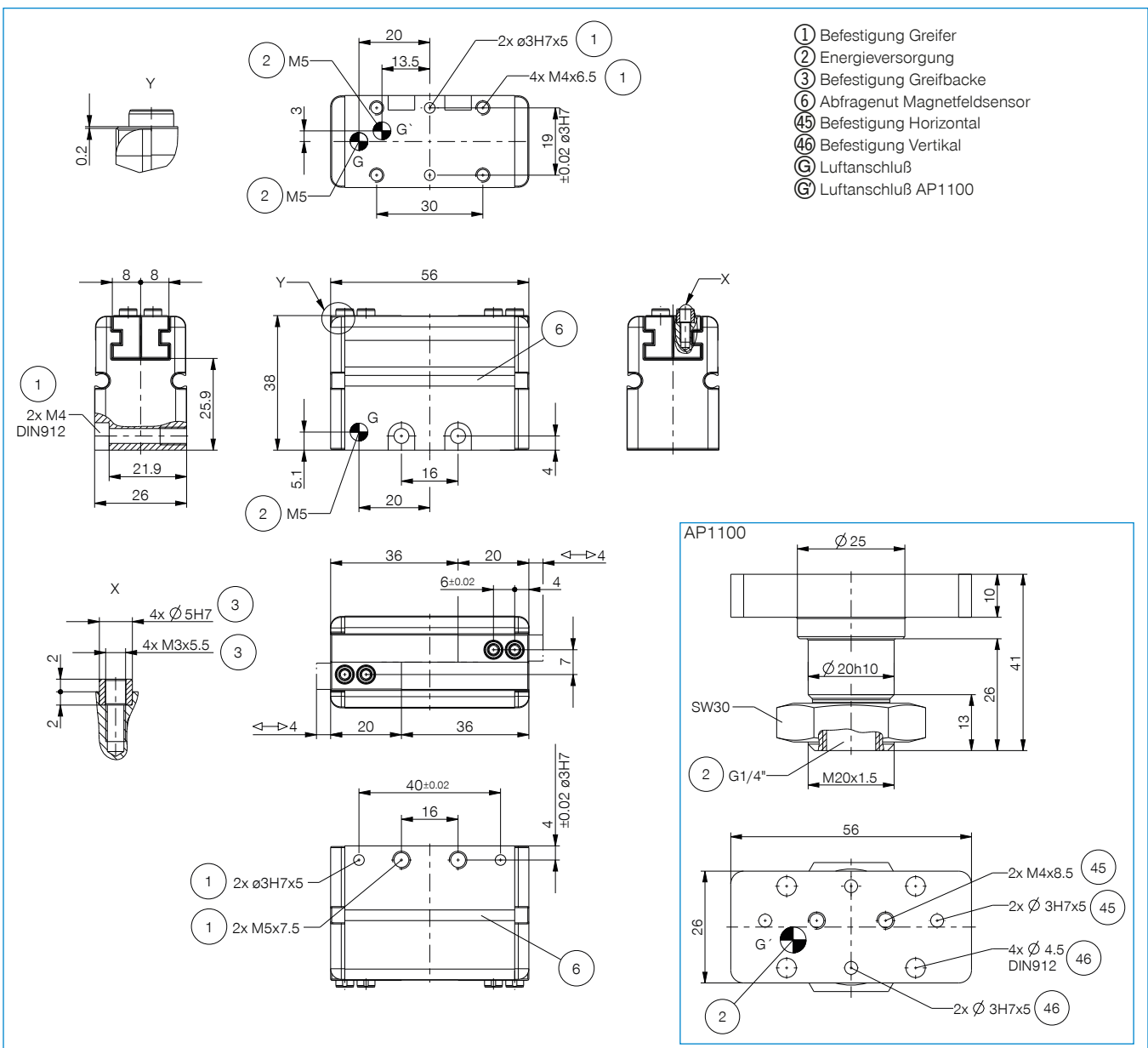

# 2-BACKEN-PARALLELGREIFER

## SERIE GPP1000



### ► PRODUKTVORTEILE



#### „Der Kostengünstige“

- Parallelgreifer mit unschlagbarem Preis-Leistungsverhältnis
- Inklusive Greifbackensatz und Befestigungsmaterial
- Selbst konfigurierbar auf Feder öffnend oder schließend
- Eine Baugröße drei Hübe 4, 8 und 16 mm pro Backe
- Greifkraft 100 N
- Lebensdauer bis zu 2 Mio. Zyklen

### ► SERIENMERKMALE

Baugröße	Version
GPP11XX	CO
 2 Mio. wartungsfreie Zyklen (max.)	●
 Magnetfeldsensor	●
 IP30	●



## ► NUTZEN IM DETAIL

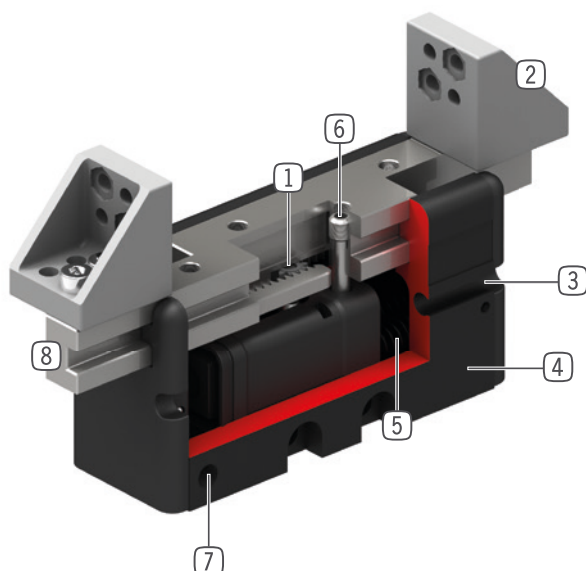

- ① **Synchronisation**
  - über Ritzel und Zahnstange
- ② **Zwischenbacken**
  - incl. Befestigungsmaterial
  - im Lieferumfang enthalten
- ③ **integrierte Abfragenut**
  - Befestigung und Positionierung der Magnetfeldsensoren
- ④ **Leichtes Gehäuse**
  - hartbeschichtete Aluminiumlegierung
- ⑤ **Einfachwirkender Pneumatikzylinder**
  - Rückstellung über Feder
- ⑥ **Backen-Mitnahme-Schraube**
  - zur Änderung der Wirkrichtung des Greifers
- ⑦ **Energiezuführung**
  - von mehreren Seiten möglich
- ⑧ **Greiferbacke**
  - zur Anbindung der Zwischenbacke oder einer individuellen Greiferbacke über Zentrierhülsen

## ► TECHNISCHE DATEN

Baugröße	Hub pro Backe [mm]	Greifkraft [N]	Gewicht [kg]	IP Klasse
GPP1100	4 - 16	100	0,16 - 0,20	IP30

## ► WEITERE INFORMATIONEN ONLINE VERFÜGBAR



Alle Informationen auf einen Klick: [www.zimmer-group.com](http://www.zimmer-group.com). Finden Sie anhand der Bestell-Nr. Ihres gewünschten Produktes Daten, Zeichnungen, 3-D-Modelle und Betriebsanleitungen zu Ihrer Baugröße. Schnell, übersichtlich und immer aktuell.