

夹紧元件 | 手动

HK1501G

▶ 产品优点



- ▶ **广泛的产品种类**
适用于所有常见的成型导轨
- ▶ **无需工具即可打开和关闭(双稳态)**
通过旋转钳制杆
- ▶ **免维护**
50,000 次静态钳制循环

▶ 技术详情

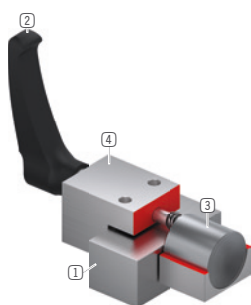

- ① **成型导轨**
- 适用于所有常见的成型导轨
- ② **塑料钳制杆**
- 可自由调整(抬起即分离)
- ③ **钳口**
- 浮动式安装保证了对称的力量传递。
- ④ **外壳**

▶ 产品相关信息

应用
场景

- ▶ **工作台横梁和滑座**
- ▶ **宽度和限位调节**
- ▶ **在光学仪器和测量台上定位**

其他
信息

- ▶ **间隔板**
视导向车高度(尺寸 D)不同,须额外订购一个转接板用于平衡高度。
- ▶ **可根据需要提供特殊款式,例如**
通过六角螺栓 (DIN 912) 操纵
加长钳制杆
不锈钢材质

► 技术图纸

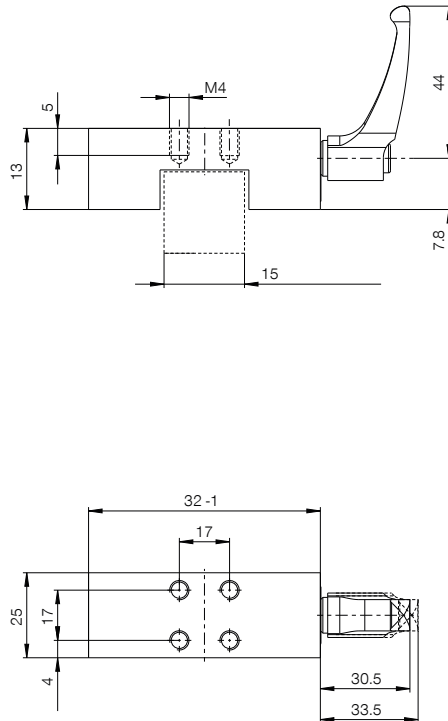

► 技术数据

订购编号	HK1501G
操作	手动
保持力 [N]	1200
理论保持力 ($\mu=0.1$) [N]	1500
B10d值	50000
定位精度 +/- [mm]	0,02
操作温度 [°C]	-10 ... +70
重量 [kg]	0.1
功能	钳制
情况	N (双稳态) 保持停留在当前位置
安装方向	从上方
钳制扭矩 [Nm]	4.00
认证	LABS / REACH / RoHS

示意图。一般公差符合 DIN ISO 2768 T1-f/T2-H。倒角符合 ISO 13715。元件不提供导向特性。必须在外部进行导向。保持力是指可沿轴向施加的最大作用力。每个夹紧元件和制动元件都要在交货前进行 100% 检查，涂上薄薄一层润滑油 (ISO-VG 68) 以规定的保持力在硬化钢导轨上进行测试。使用其他润滑剂或钢导轨涂层可能会影响摩擦系数。在调试之前要注意操作说明书。保留在进一步开发过程中进行技术变更的权利。可通过 www.zimmer-group.com 检索网上和操作说明书中的最新数据和其他数据。