

MENIČ NÁSTROJOV

SÉRIA HWR

► VÝHODY VÝROBKU

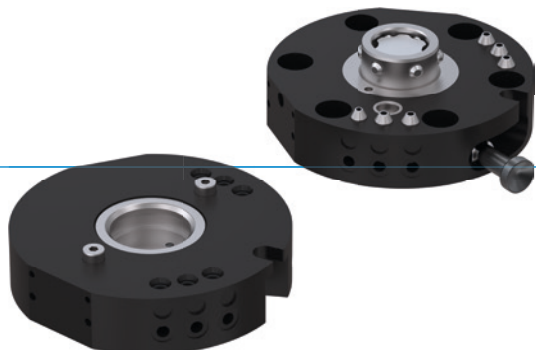

► **Výmena v priebehu niekoľkých sekúnd**

Znížte svoje nastavovacie náklady a minimalizujte prestoje vďaka výmene nástrojov v priebehu niekoľkých sekúnd

► **Integrované prenášače vzduchu**

Na napájanie pneumatických aktorov. Prostredníctvom voliteľne dostupných energetických elementov sa môžu prenášať ďalšie médiá.

► **Výmena bez použitia náradia**

Zaistovacia páka kompletne zabudovaná v telese umožňuje výmenu nástroja bez použitia pomôcok

► VHODNÝ VÝROBOK PRE VAŠU APLIKÁCIU



► **Naše výrobky milujú výzvy!**

Extrémne podmienky, na každom mieste na svete – naše komponenty a systémy osvedčené v praxi vám umožňujú neobmedzené možnosti.

Nájdite vhodný výrobok pre svoje špeciálne použitie:

www.zimmer-group.sk

► PREHĽAD VÝHOD

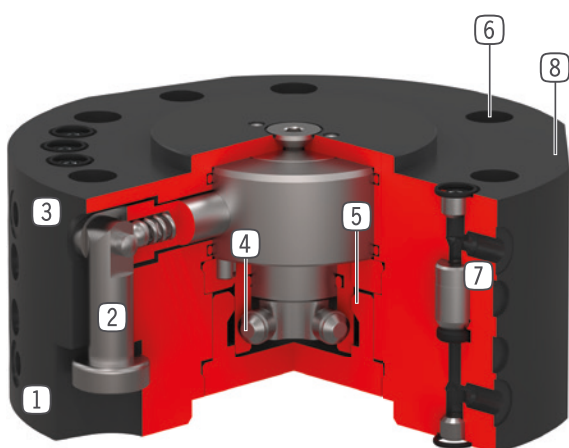

- ① **voľný diel**
- pre montáž od dielca
- ② **blokovacia páka**
- s funkciou zasúvania kolíka podporovanou pružinou
- ③ **pevný diel**
- Montáž zo strany robota
- ④ **blokovací čap**
- prispôsobený blokovaciemu puzdru
- ⑤ **blokovací zdvih**
- nastaviteľný pomocou blokovacieho puzdra
- ⑥ **príruba robota**
- rozstupová kružnica podľa EN ISO 9409-1
- ⑦ **Integrované vzduchové vedenie**
- Prívod vzduchu/vákua
- možné aktivovanie bez hadíc
- ⑧ **upevnenie energetických elementov**

► TECHNICKÉ ÚDAJE

Konštrukčná veľkosť	Prípojná príruha podľa EN ISO 9409-1	Pneumatický prenos energie [Počet]	Elektrický prenos energie
	HWR63	TK 63	6
HWR80	TK 80	6	voliteľný

► BLIŽŠIE INFORMÁCIE SÚ K DISPOZÍCII ONLINE



Všetky informácie jedným kliknutím: www.zimmer-group.com. Pomocou objednávacieho čísla želaného produktu nájdite údaje, nákresy a 3D modely k vašej konštrukčnej veľkosti. Rýchlo, prehľadne a vždy aktuálne.

MENIČ NÁSTROJOV

KONŠTRUKČNÁ VEĽKOSŤ HWR80

► ŠPECIFIKÁCIE PRODUKTOV



► Variabilná montážna poloha

Zobrazuje maximálnu manipulačnú hmotnosť v závislosti od zrýchlenia a ramena páky. Nenahrádza technický návrh.

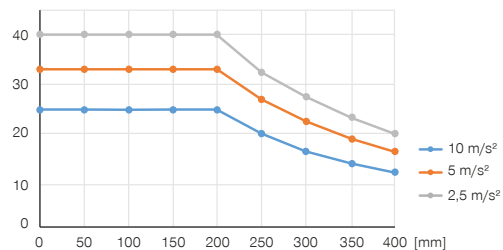

► Sily a momenty

Zobrazuje statické sily a momenty, ktoré môžu v zablokovanom stave pôsobiť na menič nástrojov.

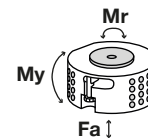

Mr [Nm]	300
My [Nm]	300
Fa [N]	1500

► OBSIAHNUTÉ V OBJEME DODÁVKY



6 [kus]
O-Ring
COR0060100

► ODPORÚČANÉ PRÍSLUŠENSTVO



NAPÁJANIE



GVM5
Priame skrutkovania



WVM5
uhlové výkyvné skrutkovania



PRIPOJENIA/OSTATNÉ



Energetické elementy a príslušenstvo pre menič nástrojov

Objednávacie č.

Prípojná príruha podľa EN ISO 9409-1	TK 80	TK 80
Pneumatický prenos energie [Počet]	6	6
Prítok každého jedného prenášača	170	170
Elektrický prenos energie	voliteľný	voliteľný
Samozvernosť pri blokovaní	mechanické	mechanické
Blokovací zdvih [mm]	1	
Opakovacia presnosť v Z [mm]	0,01	0,01
Opakovacia presnosť v X, Y [mm]	0,02	0,02
Menovitý prevádzkový tlak [bar]	6	6
Prevádzková teplota [°C]	5 ... +80	5 ... +80
Hmotnostný moment zotrvačnosti [kgcm ²]	3,36	2,8
Hmotnosť [kg]	0,67	0,48

► Technické údaje

HWR80F-B

HWR80L-B

TK 80

TK 80

6

6

170

170

voliteľný

voliteľný

mechanické

mechanické

1

0,01

0,01

0,02

0,02

6

6

5 ... +80

5 ... +80

3,36

2,8

0,67

0,48

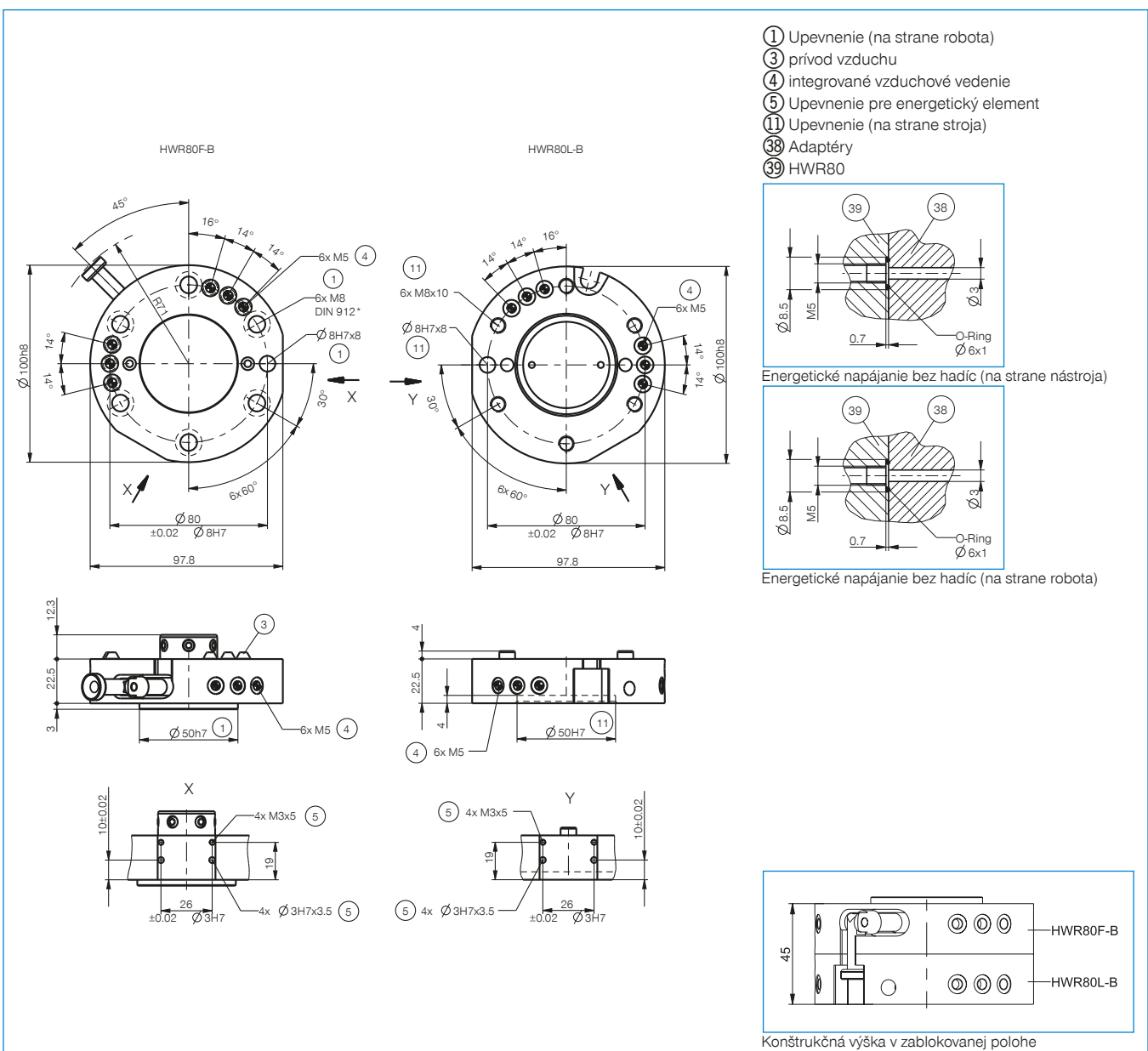

ENERGETICKÉ ELEMENTY PRE MENIČE NÁSTROJOV TYPOVÉHO ROZMERU HWR63 / HWR80

► SCHÉMA PRIPOJENIA

