

KLEMMELEMENT | PNEUMATISCH

LBPS4505AS2-A

► PRODUKTVORTEILE



- **breites Produktsortiment**
für alle gängigen Profilschienenführungen
- **Sicherheitselement, energielos geschlossen (NC)**
Sicheres Bremsen bei Energieausfall, durch Federenergiespeicher
- **hohe Standzeit**
5 Mio. statische Klemmzyklen
- **schmale und niedrige Bauform**
durch den Einsatz von U-Form Kolben
- **Größtmögliche Flexibilität**
Zusätzlicher Luftanschluss von oben
- **Einfache Zustandsabfrage**
Abfrage der Kolbenstellung mit Magnetfeldsensor

► TECHNISCHE DETAILS

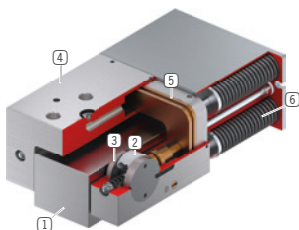

- ① **Profilschienenführung**
- für alle gängigen Profilschienenführungen erhältlich
- ② **Keilgetriebe**
- Kraftübersetzung zwischen Kolben und Klemm- und Bremsbacken
- ③ **Klemm- und Bremsbacken**
- werden an die Freiflächen der Profilschienenführung gepresst
- ④ **schmales Gehäuse**
- ⑤ **Pneumatikkolben**
- der Kolben bewegt das Keilgetriebe in Längsrichtung
- ⑥ **Federenergiespeicher**
- zum drucklosen schließen der Klemmeinheit

► INFORMATIONEN RUND UM DIE PRODUKTE

EINSATZMÖGLICHKEITEN

- **Klemmen bei Druckabfall**
- **Bremsen von Linearmotoren**
- **Klemmen ohne Energiebedarf**

WEITERE INFORMATIONEN

- **Distanzplatte**
Je nach Höhe des Führungswagens (Maß D) ist zusätzlich eine Distanzplatte als Höhenausgleich zu bestellen.
- **Sondervarianten auf Anfrage z.B.**
mit geringerem Öffnungsdruck (3,0 bar)

TECHNISCHE ZEICHNUNGEN

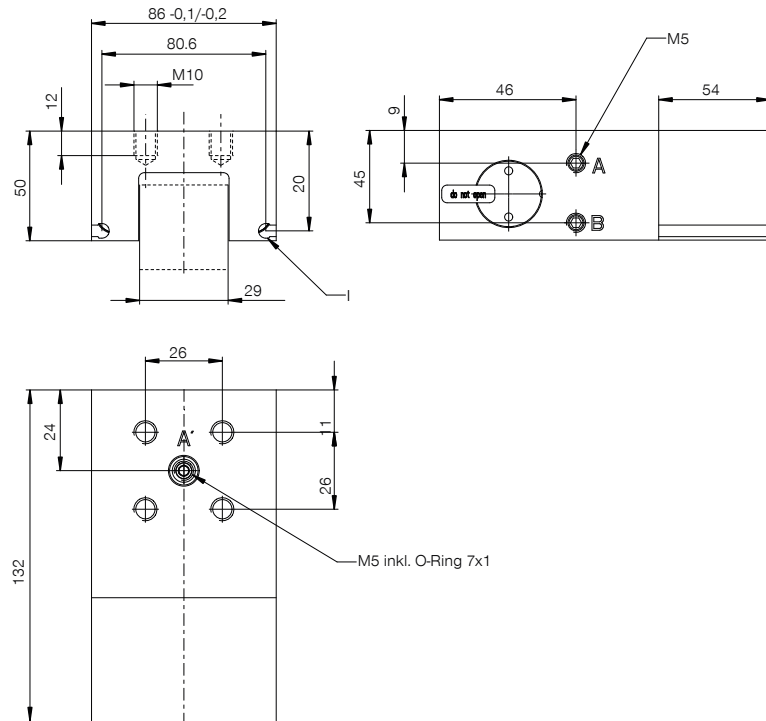

- Ⓐ Anschluss Öffnen (beidseitig möglich, nur ein Anschluss notwendig)
- Ⓑ Entlüftungsfiter (einseitig)
- Ⓘ Abfragenut Magnetfeldsensor (beidseitig)



TECHNISCHE DATEN

| Bestell-Nr. | LBPS4505AS2-A |
|---|---|
| Betätigung | pneumatisch |
| Haltekraft [N] | 2600 |
| Theoretische Haltekraft ($\mu=0,1$) [N] | 3.250 |
| PLUS-Anschluss möglich | Nein |
| Betriebsdruck [bar] | 5,5 ... 6,5 |
| B10d-Wert | 5.000.000 |
| Positioniergenauigkeit +/- [mm] | 0,05 |
| Öffnungszeit [s] | 0,25 |
| Schließzeit [s] | 0,02 |
| Betriebstemperatur [°C] | -10 ... +70 |
| Gewicht [kg] | 1,7 |
| Funktion | klemmen und bremsen |
| Zustand | NC (normally closed) Drucklos geschlossen |
| Montagerichtung | von vorne |
| Zylindervolumen pro Zyklus [cm ³] | 23 |
| Sensorenanbindung | Abfragenut (beidseitig) |
| Anschlussart | Anspiegelung oben |
| Zulassungen | CE / UKCA / LABS / REACH / RoHS |

Zeichnung schematisch. Allgemeintoleranzen nach DIN ISO 2768 T1-f/T2-H. Kanten nach ISO 13715. Element bietet keine Führungseigenschaften. Führung muss extern erfolgen. Die Haltekraft ist die Kraft, die in axialer Richtung maximal aufgebracht werden kann. Jedes Klemm- und Bremsenelement wird in einer 100%-Kontrolle vor der Auslieferung auf die angegebenen Haltekraft auf einer gehärteten Stahlschiene mit leicht geölter Schmierschicht (ISO-VG 68) getestet. Der Einsatz von anderen Schmierstoffen oder Schienenbeschichtungen kann die Reibungszahl beeinflussen. Vor Inbetriebnahme ist die Betriebsanleitung zu beachten. Im Zuge der Weiterentwicklung bleiben technische Änderungen vorbehalten. Aktuellste und weitere Daten online und in der Betriebsanleitung unter www.zimmer-group.com abrufbar.