

# PINZAS AUTOCENTRANTES EN APERTURA

## SERIE LGS

### ▶ VENTAJAS DE PRODUCTO



#### ▶ Concentrada en lo esencial

El tipo más rentable de agarre: de esta manera, reduce los gastos de producción





#### ▶ Mordazas de sujeción mecanizables de forma individual

Nunca antes una pinza se había adaptado a su aplicación con tanta rapidez y facilidad

#### ▶ Accionamiento directo

El accionamiento con solo una conexión de aire reduce los gastos de montaje y los cantos conflictivos

### ▶ CARACTERÍSTICAS DE LA SERIE

Tamaño constructivo	Versión	
LGXX-XX	-	V
 Dedos	•	
 Dedos con longitud mayor		•
 Libre de mantenimiento	•	•
 IP40	•	•



## ► SUS VENTAJAS EN DETALLE

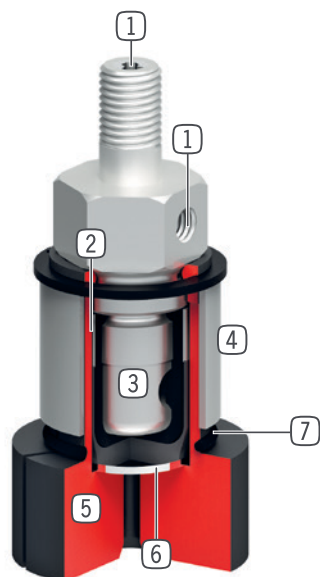

- ① **Abastecimiento de energía**
  - posibilidad de radial y axial
- ② **Membrana de protección**
  - entre los dedos y la membrana accionada
- ③ **Accionamiento directo con membrana**
  - solamente se necesita una conexión de aire
- ④ **Limitación de recorrido**
  - evita daños por expansión excesiva en caso de aperturas sin pieza
- ⑤ **Dedos**
  - para un mecanizado individual
- ⑥ **Chapa de protección de acero**
  - Protección de la membrana contra perforación
- ⑦ **Junta tórica para retroceso**
  - retorno de los dedos tras la purga de aire

## ► DATOS TÉCNICOS

Tamaño constructivo	Carrera total en Ø [mm]	Par de agarre [Nm]	Peso [kg]	Clase IP
LG4-20	1.0	0,5	0,075 - 0,115	IP40
LG20-30	1.0	2	0,16 - 0,29	IP40
LG30-50	1.0	3	0,46	IP40

## ► MÁS INFORMACIÓN DISPONIBLE ONLINE



Toda la información a un clic: [www.zimmer-group.com](http://www.zimmer-group.com). Encuentre mediante el n.º de pedido los datos, los dibujos, los modelos en 3D y las instrucciones de servicio del producto que desee en función de su tamaño. Rápido, claro y siempre actualizado.

# PINZAS AUTOCENTRANTES EN APERTURA

## TAMAÑO CONSTRUCTIVO LG4-20

### ▶ ESPECIFICACIONES DEL PRODUCTO



### ▶ INCLUIDO EN EL SUMINISTRO



1 [pieza]  
Dedos  
DST04200



1 [pieza]  
Dedos V-versión  
DST04201

### ▶ ACCESORIOS RECOMENDADOS



#### ABASTECIMIENTO DE ENERGÍA



GVM5  
Racor recto

Referencia	► Datos técnicos	
	LG4-20	LG4-20V
Carrera total en Ø [mm]	1.0	1.0
Diámetro de agarre mín. [mm]	4.0	4.0
Par de agarre al abrir [Nm]	0.5	0.5
Longitud posible de la pinza para el mecanizado [mm]	9	25
Tiempo de cierre [s]	0.1	0.1
Tiempo de apertura [s]	0.1	0.1
Presión de servicio mín. [bar]	4	4
Presión de servicio máx. [bar]	6	6
Presión de servicio nominal [bar]	6	6
Temperatura de servicio mín. [°C]	5	5
Temperatura de servicio máx. [°C]	+60	+60
Volumen de cilindro por ciclo [cm <sup>3</sup> ]	1	1
Protección según IEC 60529	IP40	IP40
Peso [kg]	0.08	0.11

