

# VÉRIN LINÉAIRE

## SÉRIE LI

### ▶ AVANTAGES PRODUIT

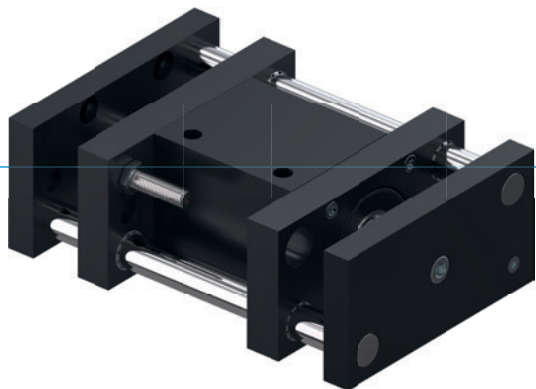

#### ▶ Grande bride de réception

La grande surface de vissage simplifie votre construction et sécurise la mise en place des outils à suivre









#### ▶ Position finale amortie

Les amortisseurs PowerStop vous permettent d'approcher les positions finales en douceur et, ainsi, d'accroître la fiabilité et la durée de vie de votre application

#### ▶ Fonctionnement en continu impeccable

Notre qualité sans compromis « Made in Germany » vous garantit jusqu'à 10 millions de cycles sans entretien

### ▶ CARACTÉRISTIQUES DE LA SÉRIE

Taille de fabrication	Version		
	LIXX	D	S
 Double guidage			●
 Triple guidage		●	
 Tige de piston universelle		●	
 10 millions de cycles sans maintenance (max.)	●	●	●
 Capteur inductif	●	●	●
 Amortisseur de fin de course élastomère	●	●	●
 Amortisseur de fin de course Powerstop	●	●	●
 IP 54	●	●	●



## ► DÉTAIL DES AVANTAGES

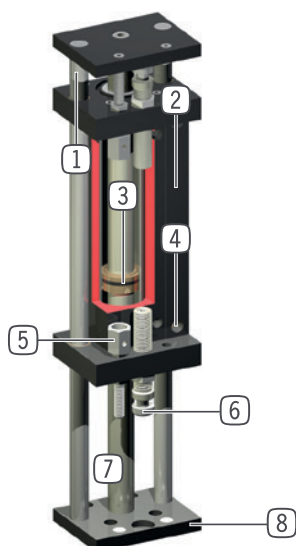

- ① **Barre de guidage**
  - Arbre en acier durci et poli
- ② **Support détecteur**
  - fixation d'un détecteur de proximité inductif
- ③ **Entraînement**
  - vérin pneumatique à double effet
- ④ **Alimentation d'énergie**
  - recommandée par sortie d'air étranglée
- ⑤ **Vis de butée acquitter**
  - détection directe de la bride de logement
  - disponible en accessoire
- ⑥ **Amortisseur de fin de course**
  - avec amortisseur élastomère ou absorbeur de choc hydraulique breveté
- ⑦ **Tige de piston**
  - en acier poli, chromé dur
  - universel concernant le modèle D
- ⑧ **Bride de connexion**
  - pour la fixation d'outil (partie client)

## ► CARACTÉRISTIQUES TECHNIQUES

Taille de fabrication	Course [mm]	Force de pression [N]	Force de traction max. [N]	Poids [kg]	Classe IP
L116	20 - 50	80 - 100	80	0,05 - 0,1	IP54
L130	15 - 90	200 - 270	200	0,05 - 0,1	IP54
L140	40 - 300	270 - 450	270	0,05 - 0,3	IP54
L150	50 - 300	950	950	0,03 - 0,2	IP54

## ► AUTRES INFORMATIONS DISPONIBLES EN LIGNE



Toutes les informations en un clic sur [www.zimmer-group.com](http://www.zimmer-group.com). À l'aide de la référence du produit de votre choix, trouvez les données, plans, modèles 3D et instructions de service concernant la taille du modèle sélectionné. Rapide, clair et toujours à jour.

# VÉRIN LINÉAIRE

## LI40-90S / LI40-130S / LI40-160S

### ► SPÉCIFICATIONS PRODUIT



#### ► Forces et couples

Force et moment exercé en contrainte statique.

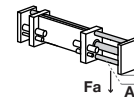

### ► ACCESSOIRES RECOMMANDÉS



#### ALIMENTATION EN ÉNERGIE



**DRV1-8X6**  
Limiteur de débit unidirectionnel



#### CAPTEURS



**NJ12-E2S**  
Détecteur de proximité inductif - Fiche M8



#### RACCORDS / AUTRES



**AP40-S**  
Adaptateur plaqué



**AI-M8X1-53**  
Vis de butée avec support de détection



#### RACCORDS / AUTRES



**AD-M14X1.5**  
Amortisseur de butée



**PHE14X15NSDE-A**  
Amortisseurs industriels PowerStop



**KAG500**  
Connecteur enfichable droit Câble 5 m - Douille M8



**KAW500**  
Connecteur enfichable Équerre Câble 5 m - Douille M8



**ZE30H7X4**  
Anneau de centrage

N° de commande	► Caractéristiques techniques		
	LI40-90S	LI40-130S	LI40-160S
Course [mm]	90	130	160
Force de pression [N]	270	270	270
Force de traction max. [N]	270	270	270
Durée de déplacement sans charge [s]	0.09	0.13	0.16
Pression de service nominal [bar]	6	6	6
Température de fonctionnement min. [°C]	5	5	5
Température de fonctionnement max. [°C]	+80	+80	+80
Volume du vérin par cycle [cm³]	100	133	166
Poids [kg]	2.9	3.5	3.9
Charge Fa max. [N]	300	230	150
Flexion A max. [mm]	0.09	0.13	0.16
Charge radiale Mr max. [Ncm]	600	400	320
Torsion D de 100 mm max. [mm]	0.1	0.1	0.1

