

LINEÁRNE VALCE

SÉRIA LI

► VÝHODY VÝROBKU

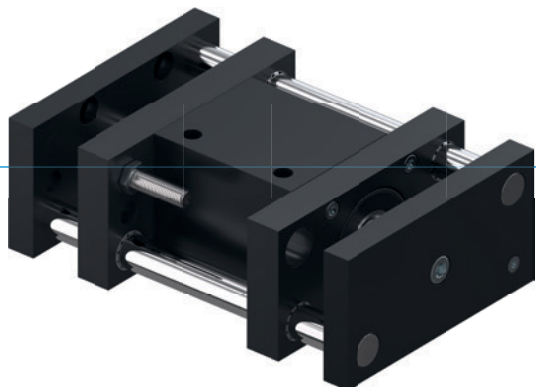

► Veľká upínacia príruka

Veľká plocha na pripevnenie skrutiek zjednodušuje vašu konštrukciu a umožňuje bezpečné pripevnenie následných nástrojov









► Tímená koncová poloha

Tlmiče PowerStop umožňujú jemné dosiahnutie koncových polôh a zvyšujú tak procesnú bezpečnosť a životnosť vašej aplikácie

► Bezporuchová stála prevádzka

Naša nekompromisná kvalita „Made in Germany“ vám zaručuje až 10 mil. cyklov bez údržby

► VLASTNOSTI RADU

| Konštrukčná veľkosť | Verzia | | |
|---|--------|---|---|
| | LIXX | D | S |
|  2-násobne vodiaca | | | • |
|  3-násobne vodiaca | | • | |
|  Priechodná piestna tyč | | • | |
|  10 mil. cyklov bez údržby (max.) | • | • | • |
|  Induktívny senzor | • | • | • |
|  Tímenie koncových polôh Elastomer | • | • | • |
|  Tímenie koncových polôh Powerstop | • | • | • |
|  IP 54 | • | • | • |



► PREHĽAD VÝHOD

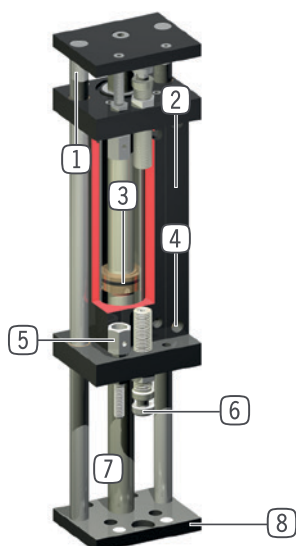

- ① **vodiaca tyč**
 - kalený, brúsený oceľový hriadeľ
- ② **zvierkovnica**
 - pripojenie pre indukčný snímač priblíženia
- ③ **pohon**
 - dvojčinný pneumatický valec
- ④ **Prívod energie**
 - škrtený odpadový vzduch
- ⑤ **dorazová skrutka spätného hlásenia**
 - priama registrácia prípojnej príruby
 - k dispozícii ako príslušenstvo
- ⑥ **tlmenie koncovej polohy**
 - s elastomerovým tlmičom alebo patentovaným hydraulickým tlmičom nárazov
- ⑦ **piestna tyč**
 - z brúsenej, tvrdochrómovanej ocele
 - pri vyhotovení D priechodná
- ⑧ **prípojná príruha**
 - pre pripojenie podľa špecifických aplikácií zákazníka

► TECHNICKÉ ÚDAJE

| Konštrukčná veľkosť | Zdvih [mm] | Tlaková sila [N] | Ťažná sila max. [N] | Hmotnosť [kg] | Trieda IP |
|---------------------|---------------|---------------------|------------------------|------------------|-----------|
| L116 | 20 - 50 | 80 - 100 | 80 | 0,05 - 0,1 | IP54 |
| L130 | 15 - 90 | 200 - 270 | 200 | 0,05 - 0,1 | IP54 |
| L140 | 40 - 300 | 270 - 450 | 270 | 0,05 - 0,3 | IP54 |
| L150 | 50 - 300 | 950 | 950 | 0,03 - 0,2 | IP54 |

► BLIŽŠIE INFORMÁCIE SÚ K DISPOZÍCII ONLINE



Všetky informácie jedným kliknutím: www.zimmer-group.com. Pomocou objednávacieho čísla želaného produktu nájdite údaje, nákresy a 3D modely k vašej konštrukčnej veľkosti. Rýchlo, prehľadne a vždy aktuálne.

LINEÁRNE VALCE

KONŠTRUKČNÁ VEĽKOSŤ LI40

► ŠPECIFIKÁCIE PRODUKTOV



► Sily a momenty

Záznam maximálnych síl a momentov pri statickom zatažení.

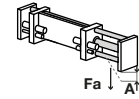

► ODPORÚČANÉ PRÍSLUŠENSTVO



NAPÁJANIE



DRVM5X4
Výkyvné škrtiace spätné ventily



SENZOR



NJ12-E2S
induktívny snímač priblíženia - zástrčka M8



PRIPOJENIA/OSTATNÉ



AP40
Platňa adaptéra



AD-M10X1
Tlmiče rázov



PRIPOJENIA/OSTATNÉ



HV40
Tlmič nárazov - uloženie



PHE14X15NSDE-A
Priemyselné tlmiče PowerStop



KAG500
Konektor priame kábel 5 m - puzdro M8



KAW500
konektor uhlové kábel 5 m - puzdro M8



ZE20H7X4
Strediaci kotúč

| Objednávacie č. | ► Technické údaje | |
|--|-------------------|---------|
| | LI40-40 | LI40-90 |
| Zdvih [mm] | 40 | 90 |
| Tlaková sila [N] | 450 | 450 |
| Ťažná sila max. [N] | 270 | 270 |
| Čas prejazdu bez zaťaženia [s] | 0,08 | 0,2 |
| Menovitý prevádzkový tlak [bar] | 6 | 6 |
| Prevádzková teplota min. [°C] | 5 | 5 |
| Prevádzková teplota max. [°C] | +80 | +80 |
| Objem valca na cyklus [cm ³] | 50 | 117 |
| Hmotnosť [kg] | 0,81 | 1,2 |
| Zaťaženie Fa max. [N] | 80 | 30 |
| Prieťah A max. [mm] | 0,05 | 0,05 |

