

► ZALECANE WYPOSAŻENIE DODATKOWE



PRZYŁĄCZA/POZOSTAŁE



ALWR1-50-A
Match - Stanowisko odkładania

► ZALECANE WYPOSAŻENIE ZESTAWU DO STANOWISKO ODKŁADANIA



NJ5-E2SK-01
Indukcyjny czujnik zbliżeniowy, przewód 0,3 m – wtyk M8

NC / NO / SC / SO

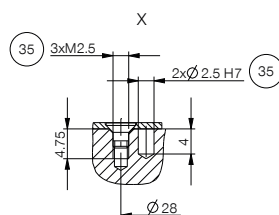
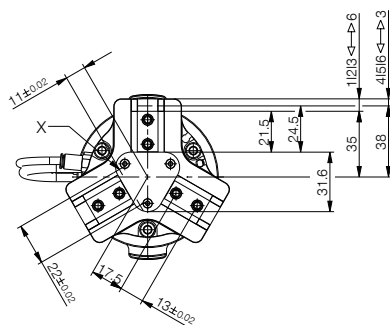
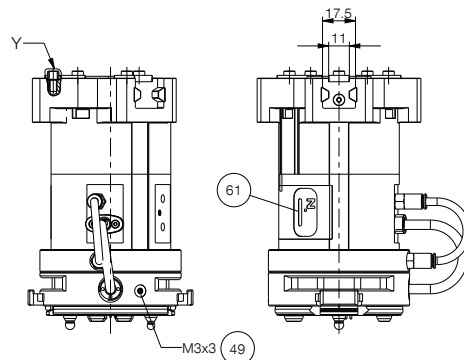
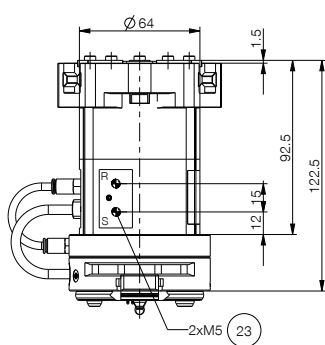
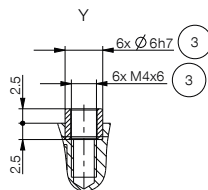
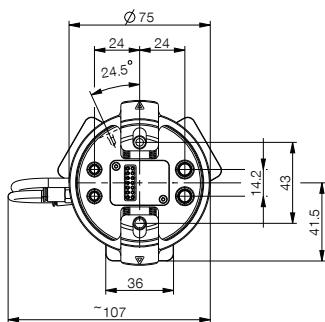

- ③ Mocowanie szczęki chwytającej
- ②③ Odpowietrzanie (R+S: przy zanieczyszczonym otoczeniu wymienić filtr przez wąż powietrza odlotowego i umieścić wyjście powietrza odlotowego w czystym otoczeniu)
- ③⑤ Możliwość mocowania nadbudów stosownie do potrzeb klienta
- ④⑨ Uziemienie
- ⑥① Wskaźnik stanu

