

ELEMENT ZACISKOWY | PNEUMATYCZNA

MCP0901H

► ZALETY PRODUKTU



► Małe gabaryty

do wszystkich popularnych miniaturowych przewodnic szynowych profilowych

► otwieranie bez wykorzystania energii (NO)

zamykanie za pomocą ciśnienia

► Wysoka trwałość

5 mln cykli zaciskania statycznego

► DANE TECHNICZNE

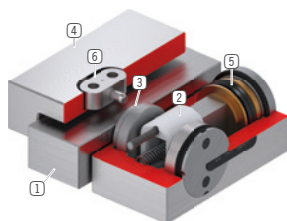

① Miniaturowa prowadnica szynowa profilowa

- Do wszystkich popularnych miniaturowych przewodnic szynowych profilowych

② Mechanizm klinowy

- przeniesienie sił między tłokiem a szczękami zaciskowymi

③ Szczęki zaciskowe

- dociskane do powierzchni dociskowych przewodnicy szynowej profilowej

④ Obudowa

⑤ Tłok pneumatyczny

- tłok porusza mechanizm klinowy w kierunku wzdłużnym

⑥ Blok kulisowy

- do łożyskowania swobodnego

► INFORMACJE O PRODUKTACH

MOŻLIWOŚCI ZASTOSOWANIA

- Zaciski do stołów maszynowych
- Pozycjonowanie osi
- Ustalanie osi pionowych w położeniu spoczynkowym

DODATKOWE INFORMACJE

- Warianty niestandardowe na zamówienie, np. z dodatkowym przyłączem pneumatycznym (u góry, z przodu)

► RYSUNKI TECHNICZNE

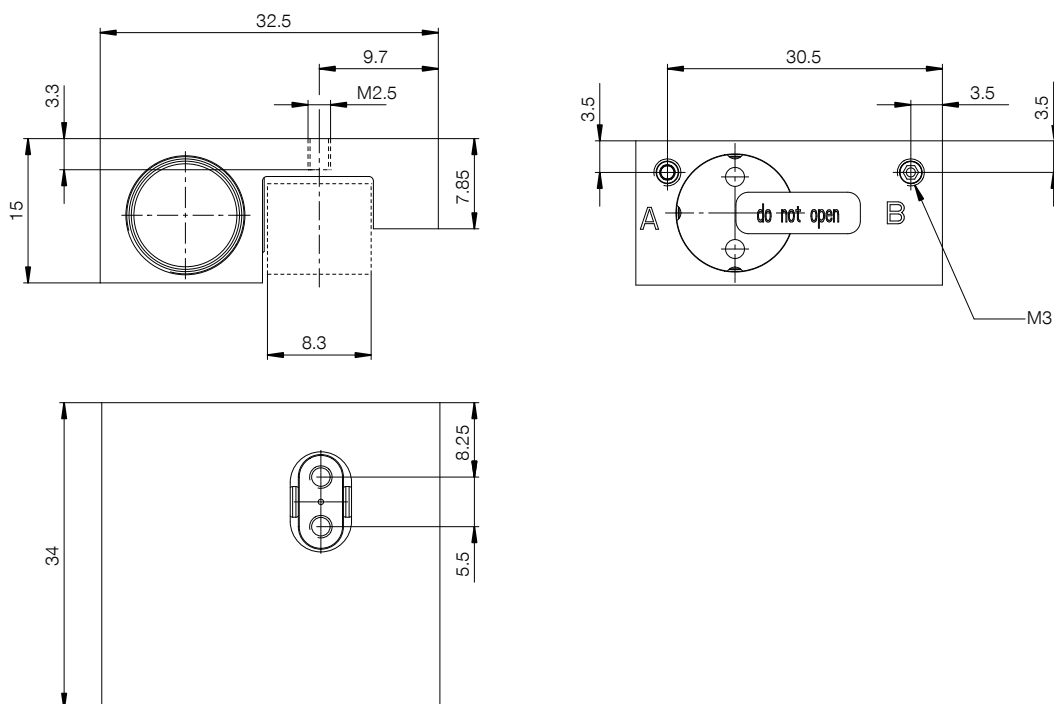

Filtr 343 848 00 2 (jednostronny)

Ⓑ Zamknięcie połączenia



► DANE TECHNICZNE

Nr katalogowy	MCP0901H
Obsługa	pneumatyczna
Siła utrzymująca [N]	130
teoretyczna siła utrzymująca ($\mu=0,1$) [N]	163
Przyłącze PLUS, możliwe	Nie
Ciśnienie robocze [bar]	2 ... 6.5
Nominalne ciśnienie robocze [bar]	6
Wartość B10d	5000000
Dokładność pozycjonowania +/- [mm]	0,05
Czas otwierania [s]	0.015
Czas zamykania [s]	0.01
Temperatura robocza [°C]	-10 ... +70
Masa [kg]	0.078
Funkcja	zaciskanie
Stan	NO (Normally Open) Otwieranie bezciśnieniowe
Kierunek montażu	od góry
Pojemność cylindra na cykl [cm ³]	2
Dopuszczenia	LABS / REACH / RoHS

Rysunek ma charakter schematyczny. Tolerancje ogólne zgodnie z DIN ISO 2768 T14/T2-H. Krawędzie zgodnie z ISO 13715. Element nie ma właściwości przewodzących. Konieczne jest zewnętrzne prowadzenie. Siła trzymania to maksymalna siła, jaką można wywierać w kierunku osiowym. Każdy element zaciskowy i hamulcowy jest testowany przed dostawą pod kątem określonych sił trzymania na hartowanej stalowej szynie z lekko naoliwioną warstwą smarującą (ISO-VG 68) w ramach 100% kontroli. Używanie innych środków smarnych lub powłok szyn może mieć wpływ na współczynnik tarcia. Przed uruchomieniem należy przeczytać instrukcję obsługi. Zastrzegamy sobie prawo do wprowadzania zmian technicznych w ramach dalszego rozwoju. Aktualne i dodatkowe dane można znaleźć w Internecie oraz w instrukcji obsługi na stronie www.zimmer-group.com.