

# UNIDADES DE GIRO

## SERIE MSF

### ▶ VENTAJAS DE PRODUCTO

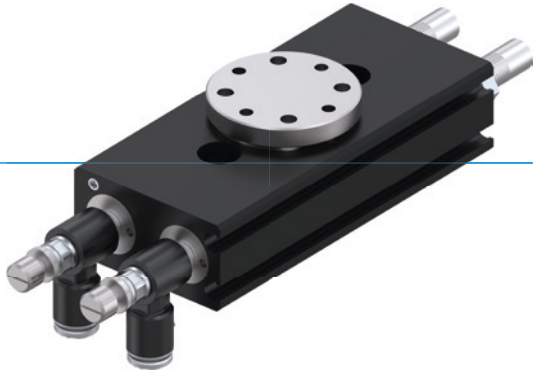

#### “La individualidad”

##### ▶ ¡La decisión es suya!

Tanto si prefiere brida o eje de salida, o amortiguadores o no: siempre encontrará lo que necesita entre la gran cantidad de variantes existentes

##### ▶ Tipo de construcción plano

Gracias al accionamiento de doble émbolo de marcha opuesta, la unidad permite un montaje extremadamente plano. De esta manera, puede ahorrar espacio en el montaje de la instalación

##### ▶ Ángulo de giro ajustable de forma continua

Obtenga además individualidad y flexibilidad gracias al ángulo de giro totalmente ajustable que le permitirá reducir además los tiempos de montaje

### ▶ SUS VENTAJAS EN DETALLE

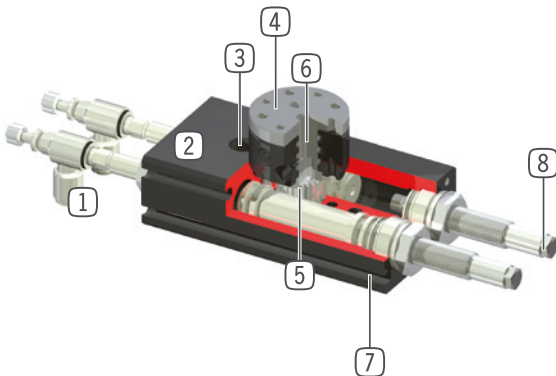

- ① **Racor regulador de caudal**
  - para regular la velocidad de giro
  - incluido en el suministro
- ② **Carcasa robusta y ligera**
  - Aleación de aluminio anodizado duro
- ③ **Fijación y posicionamiento**
  - varios lados alternativos para un montaje individual
- ④ **Alojamiento de utilaje**
  - se suministra tanto en los modelos con eje de salida como con brida
- ⑤ **Transmisión de fuerza**
  - cremalleras y piñón
- ⑥ **Hasta dos pasos de aire integrados**
  - para el paso de aire comprimido sin tubos
  - el paquete de tubos no tiene que doblarse
- ⑦ **Ranura para detectores magnéticos**
  - alojamiento para detector inductivo
- ⑧ **amortiguador integrado con tecnología de ranura helicoidal**
  - amortiguación de posiciones finales ajustable



## ► CARACTERÍSTICAS DE LA SERIE

| Tamaño constructivo |   | Versión |        |        |        |      |      |
|---------------------|---|---------|--------|--------|--------|------|------|
| MSFXX               |   | N-F001  | S-F001 | N-F002 | S-F002 | N-D2 | S-D2 |
|                     | 10 mill. de ciclos sin mantenimiento (máx.)         | •       | •      | •      | •      | •    | •    |
|                     | IP41  | •       | •      | •      | •      | •    | •    |
|                     | Detector magnético                                  | •       | •      | •      | •      | •    | •    |
|                     | Brida plana   | •       | •      |        |        | •    | •    |
|                     | Eje de salida                                       |         |        | •      | •      |      |      |
|                     | Transmisión del fluido                              |         |        |        |        | •    | •    |
|                     | Amortiguación de posiciones finales con elastómeros | •       |        | •      |        | •    |      |
|                     | Amortiguación de posiciones finales con Powerstop   |         | •      |        | •      |      | •    |
|                     | Posicionamiento 2 posiciones                        | •       | •      | •      | •      | •    | •    |
|                     | Ángulo de giro ajustable                            | •       | •      | •      | •      | •    | •    |

## ► DATOS TÉCNICOS

| Tamaño constructivo | Ángulo de giro [°] | Par de giro [Nm] | Peso [kg]   | Clase IP |
|---------------------|--------------------|------------------|-------------|----------|
| MSF34               | 90 / 180           | 0,3 - 0,4        | 0,17 - 0,21 | IP41     |
| MSF40               | 90 / 180           | 0,6 - 0,7        | 0,26 - 0,29 | IP41     |
| MSF44               | 90 / 180           | 1 - 1,2          | 0,41 - 0,46 | IP41     |

## ► MÁS INFORMACIÓN DISPONIBLE ONLINE



Toda la información a un clic: [www.zimmer-group.com](http://www.zimmer-group.com). Encuentre mediante el n.º de pedido los datos, los dibujos, los modelos en 3D y las instrucciones de servicio del producto que desee en función de su tamaño. Rápido, claro y siempre actualizado.

# UNIDADES DE GIRO

## TAMAÑO CONSTRUCTIVO MSF40

### ► ESPECIFICACIONES DEL PRODUCTO



#### ► Momento de inercia

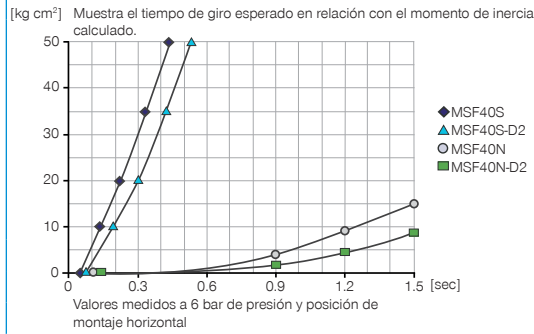

### ► INCLUIDO EN EL SUMINISTRO



2 [pieza]  
Racores estranguladores y antiretorno  
**DRVM3X4**



2 [pieza]  
Anillo de centrado  
**DST40800**

### ► ACCESORIOS RECOMENDADOS



#### ABASTECIMIENTO DE ENERGÍA



**GVM3**  
Racores rectos



**DSV1-8**  
Válvula de alivio de presión



**DSV1-8E**  
Válvula de alivio de pressão com escape rápido



#### SEÑAL



**MFS01-S-KHC-P1-PPN**  
Detector magnético angular, cable de 0,3 m - conector M8



**MFS02-S-KHC-P1-PPN**  
Detector magnético recto, cable de 0,3 m - conector M8



**MFS01-S-KHC-P2-PPN**  
Sensor de 2 puntos angular, cable de 0,3 m - conector M8



#### SEÑAL



**MFS02-S-KHC-P2-PPN**  
Sensor de 2 puntos recto, cable de 0,3 m - conector M8



#### CONEXIONES/OTROS



**KAG500**  
Cable conector recto, cable 5 m - Hembra M8



**KAW500**  
Cable conector acodado, cable 5 m - Hembra M8



**S8-G-3**  
Conector M8 recto confeccionable



**S12-G-3**  
Conector M12 recto confeccionable

| Referencia                               | ► Datos técnicos |             |               |               |             |           |
|--|------------------|-------------|---------------|---------------|-------------|-----------|
|  | MSF40N-F001      | MSF40S-F001 | MSF40N-F002   | MSF40S-F002   | MSF40N-D2   | MSF40S-D2 |
| Angulo de giro [°]                       | 90 / 180         | 90 / 180    | 90 / 180      | 90 / 180      | 90 / 180    | 90 / 180  |
| Par de giro [Nm]                         | 0.7              | 0.7         | 0.7           | 0.7           | 0.6         | 0.6       |
| Amortiguación de posiciones finales con  | Elastómeros      | PowerStop   | Elastómeros   | PowerStop     | Elastómeros | PowerStop |
| Alojamiento de utillaje sobre            | Brida            | Brida       | Eje de salida | Eje de salida | Brida       | Brida     |
| Precisión de repetición +/- [°]          | 0.07             | 0.01        | 0.07          | 0.01          | 0.07        | 0.01      |
| Alimentación neumática [Cantidad]        |                  |             |               |               | 2           | 2         |
| Carga rodamiento axial [N]               | 215              | 215         | 215           | 215           | 215         | 215       |
| Carga rodamiento radial [Nm]             | 7                | 7           | 7             | 7             | 7           | 7         |
| Presión de servicio mín. [bar]           | 3                | 3           | 3             | 3             | 3           | 3         |
| Presión de servicio máx. [bar]           | 8                | 8           | 8             | 8             | 8           | 8         |
| Presión de servicio nominal [bar]        | 6                | 6           | 6             | 6             | 6           | 6         |
| Temperatura de servicio mín. [°C]        | 5                | 5           | 5             | 5             | 5           | 5         |
| Temperatura de servicio máx. [°C]        | +80              | +80         | +80           | +80           | +80         | +80       |
| Volumen de cilindro por ciclo 90° [cm³]  | 4.3              | 4.3         | 4.3           | 4.3           | 4.3         | 4.3       |
| Volumen de cilindro por ciclo 180° [cm³] | 8.6              | 8.6         | 8.6           | 8.6           | 8.6         | 8.6       |
| Protección según IEC 60529               | IP41             | IP41        | IP41          | IP41          | IP41        | IP41      |
| Peso [kg]                                | 0.28             | 0.36        | 0.27          | 0.36          | 0.3         | 0.36      |

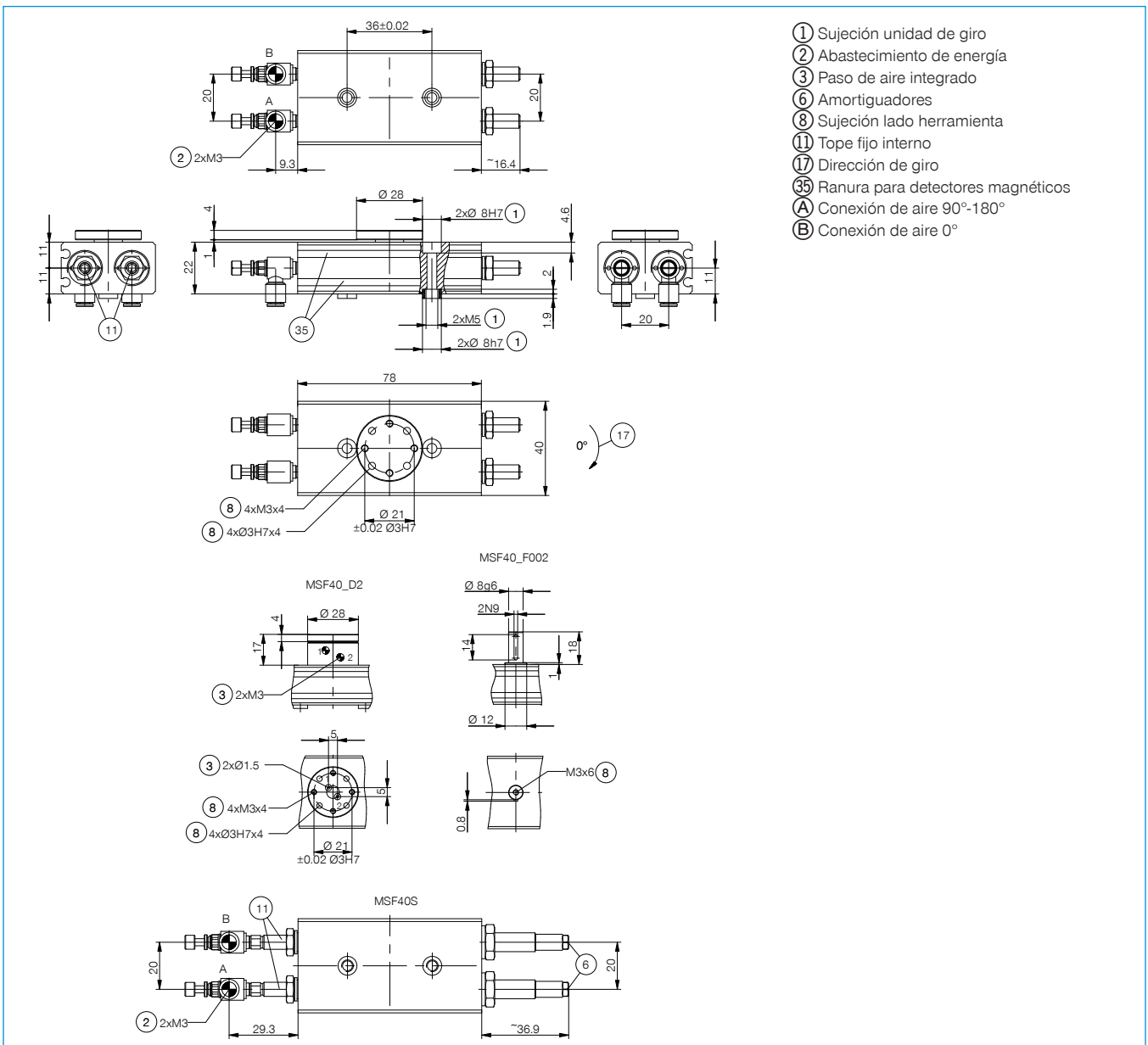

- ① Sujeción unidad de giro
- ② Abastecimiento de energía
- ③ Paso de aire integrado
- ⑥ Amortiguadores
- ⑧ Sujeción lado herramienta
- ⑪ Tope fijo interno
- ⑰ Dirección de giro
- ⑳ Ranura para detectores magnéticos
- A Conexión de aire 90°-180°
- B Conexión de aire 0°

