

# MENIČ PALIET

## SÉRIA SPP

### ► VÝHODY VÝROBKU



- Maximálna prítlačná a pridrzná sila
- Štíhly dizajn pre maximálne využitie strojovne
- Snímanie stavu upnutia a prítomnosti palety
- Bezpečná manipulácia vďaka čistiacej funkcii a hydraulickému pružinovému posilňovaču

### ► VLASTNOSTI RADU

 Senzor magnetického poľa	•
 S ochranou proti korózii	•
 kompatibilné čapy k referenčnému systému	•
 Momentová podpera	•
 Prípojka PLUS	•
 Pneumaticky	•
 Tvarový styk	•
 Nízka konštrukčná výška	•

## ► PREHĽAD VÝHOD

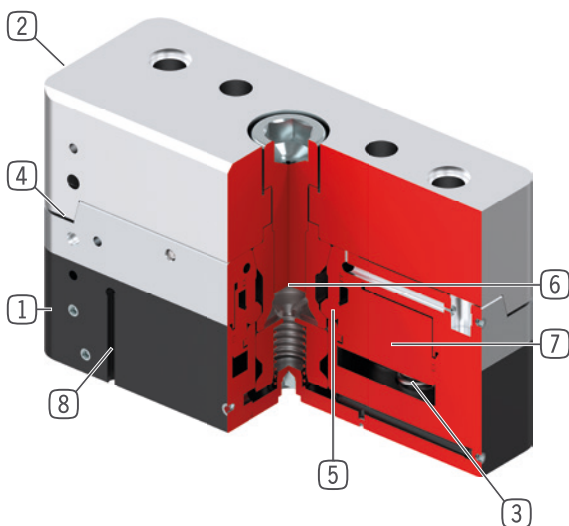

- ① **Menič paliet**  
- Montáž zo strany robota
- ② **Paletová spojka**  
- Na montáž na strane palety/obrobku
- ③ **Pružinový mechanizmus**  
- zásobník energie pri poklese tlaku
- ④ **Momentová podpera/poistka proti pretočeniu**  
- Vysoká snímka
- ⑤ **blokovanie**  
- Pozitívne zaistenie prostredníctvom upínacích segmentov
- ⑥ **čap**  
- Prenos energie medzi paletovou spojkou a výmenníkom paliet
- ⑦ **pohon**  
- Dvojčinný pneumatický valec
- ⑧ **registrácia polohy piesta**  
- Prostredníctvom snímačov magnetického poľa na oboch stranách

## ► TECHNICKÉ ÚDAJE

	Sila vťahovania [kN]	Sila vťahovania s prípojkou PLUS [kN]	Prevádzkový tlak [bar]
<b>Konštrukčná veľkosť</b> <b>SPP138</b>	10,0	22,0	4,5 ... 7

## ► BLIŽŠIE INFORMÁCIE SÚ K DISPOZÍCII ONLINE



Všetky informácie jedným kliknutím: [www.zimmer-group.com](http://www.zimmer-group.com). Pomocou objednávacieho čísla želaného produktu nájdite údaje, nákresy a 3D modely k vašej konštrukčnej veľkosti. Rýchlo, prehľadne a vždy aktuálne.

# MENIČ PALIET

## KONŠTRUKČNÁ VEĽKOSŤ SPP138

### ► ŠPECIFIKÁCIE PRODUKTOV

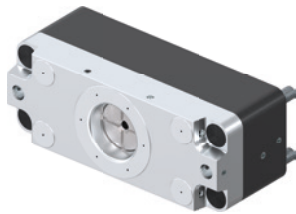

#### ► Variabilná montážna poloha

Zobrazuje maximálnu manipulačnú hmotnosť ako funkciu zrýchlenia a vzdialenosti ťažiska od stredu skrutkovej plochy. Nenahrádza technický návrh.

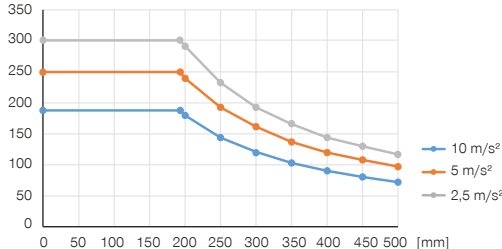

#### ► Sily a momenty

Zobrazuje statické sily a momenty, ktoré môžu v zablokovanom stave pôsobiť na menič paliet.

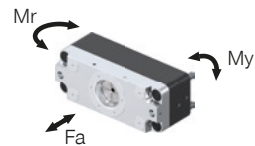

	Hliník	Oceľ
Mr [Nm]	1250	2000
My [Nm]	650	650
Fa [N]	10000	10000
Fa PLUS [N]	22000	22000

### ► ODPORUČANÉ PRÍSLUŠENSTVO



#### NAPÁJANIE



**GVM5**  
Priame skrutkovania



**WVM5**  
uhlové výkyvné skrutkovania



#### SENZOR



**MFS01-S-KHC-P1-PNP**  
Senzor magnetického poľa uhlové, kábel 0,3 m - zástrčka M8



#### PRIPOJENIA/OSTATNÉ



**SPP138KS-B**  
Oceľová paletová spojka



**SPP138KA-B**  
Hliníková spojka paliet

Objednávacie č.	► Technické údaje
Ovládanie	pneumatické
Síla vŕahovania [kN]	10,0
Síla vŕahovania s prípojkou PLUS [kN]	22,0
Prevádzkový tlak [bar]	4,5 ... 7
Poistka proti pretáčaniu	áno
Funkcia vyfukovania	áno
Zisťovanie polohy piesta	elektrické
Opakovacia presnosť [mm]	0,020
Prevádzková teplota [°C]	-10 ... +70
Materiál	Tvrdená ušľachtilá ocel/hliník
Hmotnosť [kg]	2,4

