

WECHSELBACKE-FESTTEIL WB5010F

WECHSELBACKE-LOSTEIL-SET WB5010L

► PRODUKTSPEZIFIKATIONEN



5 Wechselbacke-Festteil

4 Wechselbacke-Losteil-Set

► Technische Daten

Bestell-Nr.	WB5010F	WB5010L
Passend für Baugröße	GPP5010 / GPD5010	GPP5010 / GPD5010
Anzugsmoment [Nm]	7	
Verpackungseinheit [Stück]	1	2
Gewicht [kg]	0,24	0,029

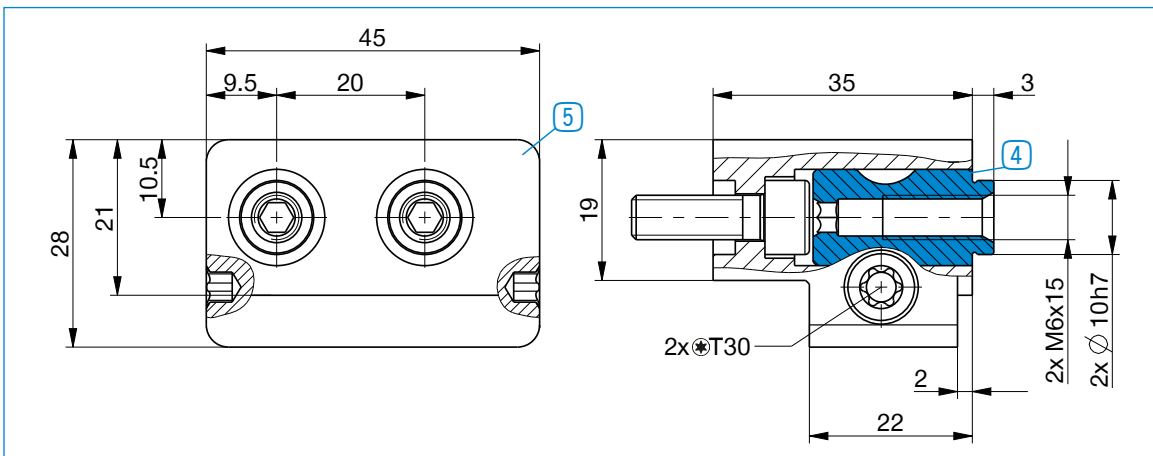

Pro Greiferbacke wird jeweils ein Wechselbacken-Losteil-Set (4) und ein Wechselbacken-Festteil (5) benötigt