

PARTIE FIXE MORS INTERCHANGEABLE WB5030F

KIT PARTIE MOBILE MORS INTERCHANGEABLE WB5030L

► SPÉCIFICATIONS PRODUIT



5 Partie fixe mors interchangeable



4 Kit partie mobile mors interchangeable

► Caractéristiques techniques

N° de commande	WB5030F	WB5030L
Pour taille de fabrication	GPP5030 / GPD5030	GPP5030 / GPD5030
Couple de serrage [Nm]	20	
Unité de conditionnement [pièce]	1	2
Poids [kg]	1.8	0.22

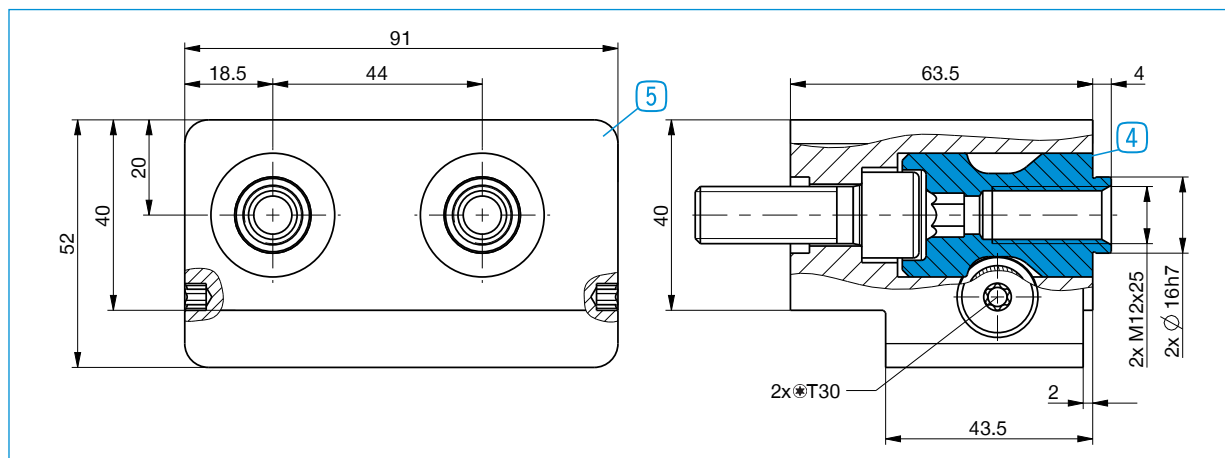

Chaque mors de préhension nécessite un kit partie mobile mors interchangeable

4 et une partie fixe mors 5 interchangeable