

CAMBIOUTENSILE

SERIE WPR5000

► VANTAGGI DEL PRODOTTO



► Cambioutensile sicuro

Con il pistone precaricato a molla, il sistema di serraggio autobloccante, i sensori opzionali e gli altri accessori, la massima sicurezza è garantita. Il cambioutensile di Zimmer Group soddisfa gli elevati requisiti del Performance Level d, categoria 3.





► Cinematica di serraggio

L'innovativa cinematica di serraggio con perni di serraggio ed estrema rigidità stabilisce un nuovo benchmark per i cambioutensili. La struttura estremamente piatta e il carico dei momenti minimo sul robot consente l'uso di robot più piccoli e meno costosi.

► Varietà inesauribile

Indipendentemente da ciò che dovete trasmettere, gli elementi di connessione delle serie WER1500 e WER3000 possono essere utilizzati per la trasmissione standardizzata non solo di energia pneumatica, idraulica, di segnali elettrici, di potenza ma anche di comunicazione e molto altro ancora.

► CARATTERISTICHE DI SERIE

Dimensioni costruttive	Varianti	
WPR5XXX	F-00-A	L-00-A
 Autorallentamento meccanico	●	●
 5 milioni di cicli esenti da manutenzione (max.)	●	●
 Sensore magnetico	●	●
 Protetto dalla corrosione	●	●
 IP54	●	●

► I VANTAGGI IN DETTAGLIO

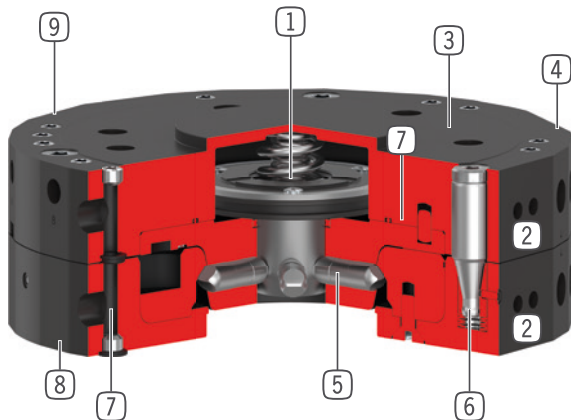

- ① **Azionamento**
 - Pistoni precaricati a molla
 - Massima sicurezza grazie al mantenimento del serraggio
 - Trattiene in modo sicuro parte mobile e utensile anche in caso di caduta di pressione o di arresto di emergenza
- ② **Fissaggio elemento di connessione**
 - Collegamento laterale degli elementi di connessione facoltativi per la trasmissione standardizzata di energia pneumatica, idraulica, di segnali elettrici, di potenza e di comunicazione e molto altro ancora
- ③ **Flangia robot**
 - Diametro primitivo realizzato secondo EN ISO 9409-1
- ④ **Rilevamento della posizione del pistone**
 - Sensori integrati disponibili su richiesta
 - Integrato direttamente nel cambioutensile, consente di risparmiare spazio d'installazione e di ridurre il profilo d'ingombro
- ⑤ **Perno di serraggio**
 - Tutti i componenti di serraggio in acciaio temprato
- ⑥ **Perni di centraggio**
 - Perni di centraggio in pretensionamento per la massima rigidità torsionale
- ⑦ **Passaggio aria integrato**
 - Passaggio aria / vuoto
 - Possibile azionamento senza tubi flessibili
- ⑧ **Parte mobile**
 - Da montare lato cliente
- ⑨ **Parte fissa**
 - Per il montaggio lato robot

► DATI TECNICI

Dimensioni costruttive	Flangia di collegamento secondo EN ISO 9409-1	Alimentazione pneumatica	Alimentazione elettrica	Elementi di connessione adatti
		[Numero di passaggi]		
WPR5031	TK 31,5	4	opzionale	4x WER1500
WPR5040	TK 40	4	opzionale	4x WER1500
WPR5050	TK 50	4	opzionale	4x WER1500
WPR5063	TK 63	6	opzionale	6x WER1500
WPR5080	TK 80	6	opzionale	8x WER1500
WPR5100	TK 100	8	opzionale	6x WER3000
WPR5125	TK 125	10	opzionale	8x WER3000
WPR5160	TK 160	10	opzionale	8x WER3000

► ULTERIORI INFORMAZIONI DISPONIBILI ONLINE



Tutte le informazioni con un clic: www.zimmer-group.com. Con il numero d'ordine potete accedere a dati, disegni, modelli 3D e istruzioni per l'uso del prodotto desiderato per le dimensioni costruttive più adatte a voi. Veloce, semplice e sempre attuale.

CAMBIOUTENSILE

DIMENSIONI COSTRUTTIVE WPR5125

► SPECIFICHE PRODOTTO



► Posizione di montaggio variabile

Mostra il peso maneggiabile massimo in funzione di accelerazione e braccio di leva.

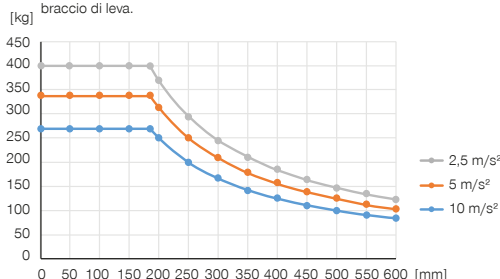

► Forze e momenti

Mostra le forze e i momenti massimi che possono agire sul cambioutensile.

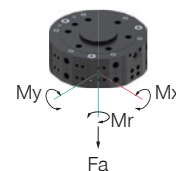

Mr [Nm]	2000
Mx [Nm]	2000
My [Nm]	2000
Fa [N]	30000

► IN DOTAZIONE



10 [pezzi]
O-Ring
COR0090150

► ACCESSORI CONSIGLIATI



ALIMENTAZIONE DI ENERGIA



GV1-4X8
Foro filettato lineare



GV1-8X8
Foro filettato lineare



WV1-4X8
Raccordo filettato angolare



WV1-8X8
Raccordo filettato angolare



SENSORISTICA



ZUB190820
Rilevamento della posizione del pistone



NJR04-E2SK
Sensori induttivi cavi 0,3 m - connettore M8



COLLEGAMENTI/ALTRO



Elementi di connessione e accessori per cambioutensili



AWPR5125-00-A
Deposito



AWPR5125-10-A
Deposito



ZUB190938
Punta di programmazione



ZUB192304
Leva di sbloccaggio

Numero d'ordine	► Dati tecnici	
	WPR5125F-00-A	WPR5125L-00-A
Flangia di collegamento secondo EN ISO 9409-1	TK 125	TK 125
Tipo di Azionamento	pneumatico	pneumatico
Elementi di connessione adatti	8x WER3000	8x WER3000
Alimentazione pneumatica [Numero di passaggi]	10	10
Alimentazione elettrica	opzionale	opzionale
Portata d'aria per ogni passaggio [l/min]	900	900
Mantenimento della forza di presa durante il serraggio	meccanico	meccanico
Corsa di serraggio [mm]	2.5	
Ripetibilità nell'asse Z [mm]	0.01	0.01
Ripetibilità nell'asse X e Y [mm]	0.02	0.02
Forza di accoppiamento [N]	10	
Forza di distacco [N]	10	
Disassamento massimo durante l'accoppiamento in X,Y [mm]	2.5	2.5
Pressione di esercizio [bar]	4 ... 10	4 ... 10
Pressione di esercizio nominale [bar]	6	6
Temperatura di esercizio [°C]	5 ... +80	5 ... +80
Volume del cilindro per ciclo [cm ³]	130	
Momento d'inertzia [kgcm ²]	146	142
Certificazioni	LABS / REACH / RoHS	LABS / REACH / RoHS
Peso [kg]	4	2.9

