

气缸头搬运系统

Z01SYS114155

产品信息

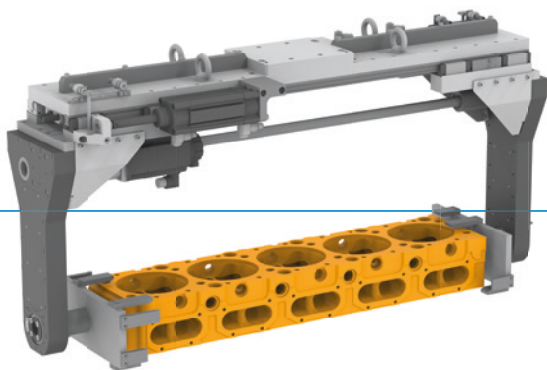

- ▶ 这款搬运系统用于在气缸头(6缸)生产线上为加工中心装卸部件。由于一条生产线内各款工装使用的装卸站不同,因此要求搬运系统必须能灵活地与各工件定向装置配套使用。为此,可以模块化集成安装气动或伺服电动旋转轴。

挑战

- ▶ 端侧作为参考点适用于所有型号
- ▶ 围绕工件纵轴灵活定向
- ▶ 通过外轮廓抓取和调整
- ▶ 高精度定位 ($\pm 0.25\text{mm}$)

解决方案

- ▶ 主导动力行程用以确保参考点的统一性
- ▶ 伺服旋转手指
- ▶ 根据轮廓抓取
- ▶ 主导行程和无间隙转向轴

工件

- ▶ 最大工件重量 150kg
- ▶ 尺寸:900x350x150mm



▶ 技术数据

产品	气缸头(6缸)
夹持技术	形状拟合夹持
工件重量 [kg]	150
系统重量 [kg]	122
驱动方式	气动 / 电动



▶ 功能详解

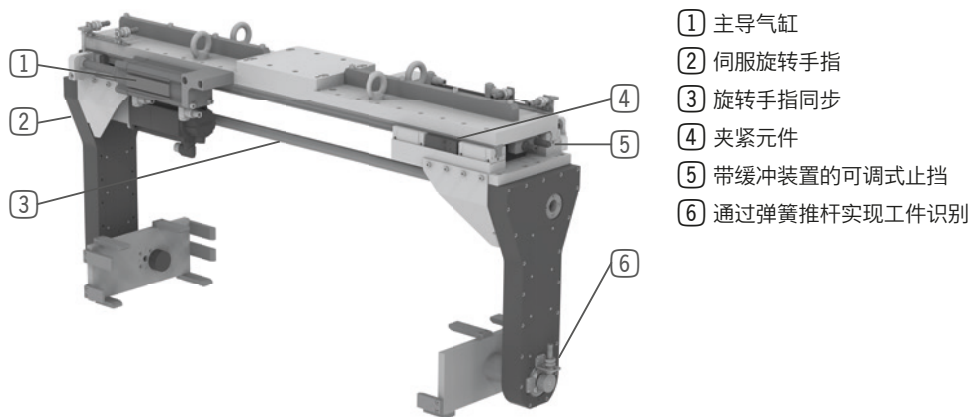

▶ 详细信息/交叉引用

▷ 气缸体
Z01SYS114154

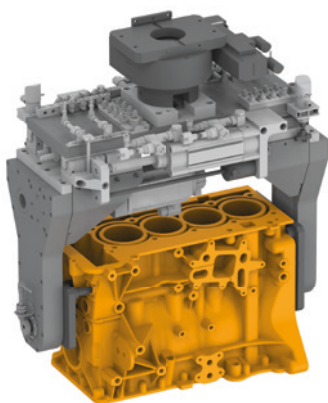

▷ 气缸体
Z01SYS114180

