

# MANIPULAČNÁ TECHNIKA PRE KLUKOVÝ HRIADEL'

## Z01SYS114158

### ► INFORMÁCIE O PRODUKTE

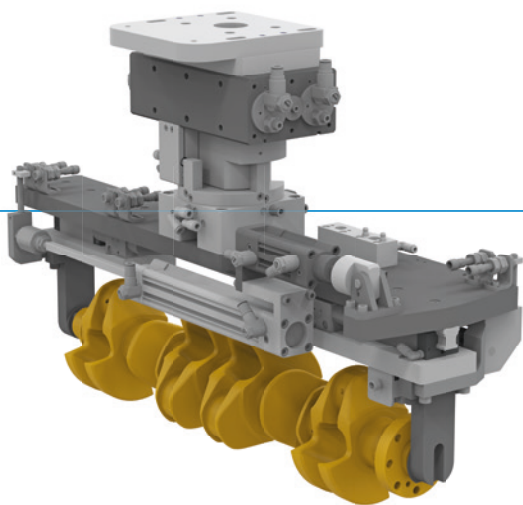

- Manipulačná technika sa používa na nakladanie a vykladanie obrábacích centier v rámci výrobných linky 4- a 6- valcových kľukových hriadeľov. V posledných operáciách sa kľukové hriadele uchopujú len na čelnej strane, aby sa predišlo poškodeniu konečne upravených ložísk.

### ► VÝZVA

- Veľké rozdiely v dĺžke jednotlivých typov hriadeľov
- Nabehnutie do rozličných polôh
- Strana prírubby ako referenčný bod pre všetky dĺžky
- Obracanie hriadeľov o 90°
- Optimalizované vedenie médií

### ► RIEŠENIE

- 2-stupňový zatvárací zdvih (malá a veľká dĺžka obrobku)
- Dominantný pracovný zdvih pre jednotný referenčný bod
- Pneumatická výkyvná jednotka s otočným rozdeľovačom
- Zaistenie polohy chápadla pomocou upnutia

### ► OBROBOK

- Do hmotností obrobku 30 kg
- Dĺžky obrobkov od 475 mm do 660 mm



## ▶ TECHNICKÉ ÚDAJE

Výrobok	Kľukový hriadeľ
Uchopovacia technológia	Tvarový styk
Hmotnosť obrobku [kg]	25
Hmotnosť systému [kg]	36
Typ pohonu	Pneumatický

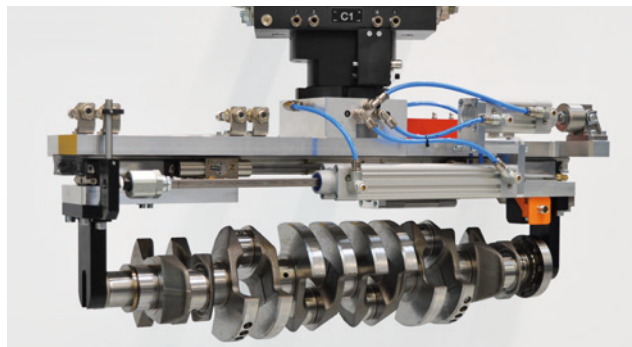

## ▶ FUNKCIE POD DROBNOHLĎADOM

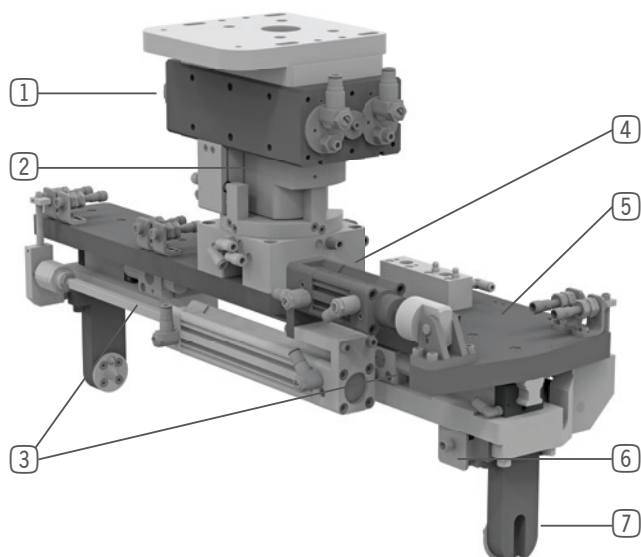

- ① Štandardná 90° výkyvná jednotka so zisťovaním koncovej polohy a tlmením
- ② Pneumatický 8-násobný otočný rozdeľovač
- ③ 2-násobný integrovaný upínací prvok
- ④ Valec na prestavenie odpichnutia a voľný zdvih
- ⑤ Valec pre dominantný zdvih
- ⑥ Indukčné zisťovanie prítomnosti obrobku
- ⑦ Súprava čelustí z kalenej ocele

## ▶ ĎALŠIE INFORMÁCIE/KRÍŽOVÉ ODKAZY

▶ Kľukový hriadeľ (čelná strana)  
01SYS001801-02

▶ Kľukový hriadeľ (čelná strana)  
01SYS002129-01

▶ Kľukový hriadeľ (priemer)  
01SYS000864-13

