

# SISTEMA DI MANIPOLAZIONE PER BLOCCHI CILINDRO

## Z01SYS114180

### ► INFORMAZIONI DI PRODOTTO

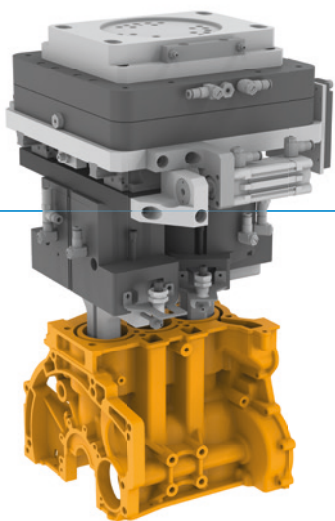

- Caricamento e scaricamento di centri di lavorazione con tipi differenti di carter a 3 cilindri.  
Per poter approssimare i differenti passi degli alesaggi di cilindro, la distanza assiale delle pinze singole viene modificata pneumaticamente. Una combinazione di pinze parallele e a tre ganasce centrato è utilizzata per allineare i pezzi nella pinza. Le imprecisioni di posizione nel piano al momento del caricamento e dello scaricamento del dispositivo sono compensate da un sistema di compensazione a due assi a centratura pneumatica. Il rilevamento della presenza del pezzo è stato realizzato per via della varietà di tipi mediante un sistema di sensori senza contatto e indipendente dalla corsa.

### ► PROBLEMATICHE

- Distanze di alesaggio cilindro differenti
- Presa per accoppiamento di forza con mantenimento della forza di presa
- Evitare le tensioni durante il caricamento e lo scaricamento sui perni di posizionamento

### ► SOLUZIONE

- Regolazione pneumatica del passo
- Compensazione standard XY
- Aumento del coefficiente di attrito grazie ai perni di presa induriti (adatto soltanto per il caricamento di pezzi grezzi)

### ► PEZZO

- Manipolazione di carter a 3 e 4 cilindri con fino a 2 distanze di alesaggio differenti (regolazione del passo max. 25 mm)

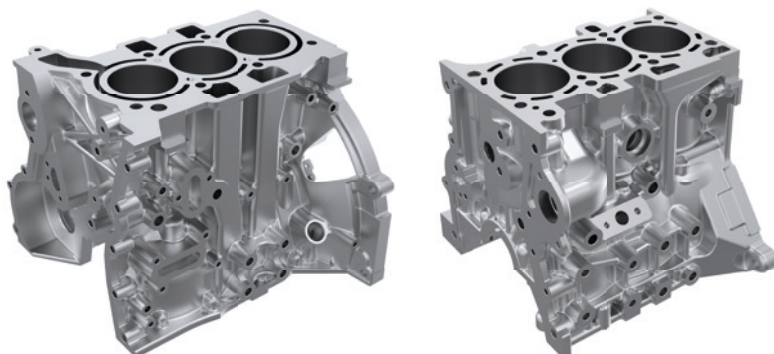

## ▶ DATI TECNICI

Prodotto	Blocco cilindro
Tecnologia di presa	Preso interna per accoppiamento di forza
Peso del pezzo [kg]	30
Peso del sistema [kg]	65
Tipo di azionamento	Pneumatico

## ▶ FUNZIONI NEL DETTAGLIO

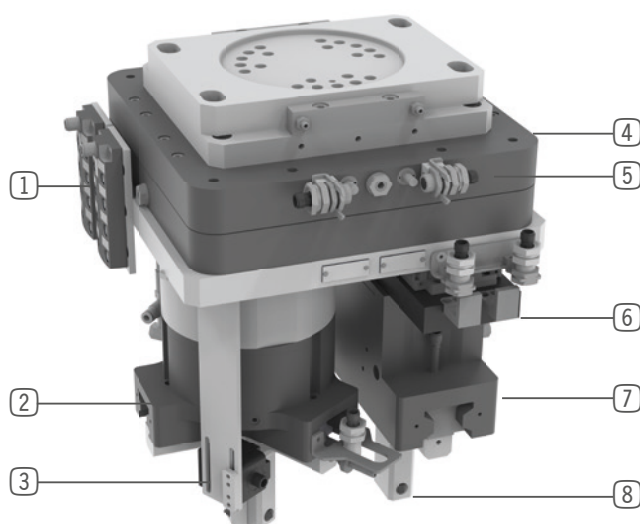

- ① Distributore per sensori (disponibile su richiesta)
- ② Pinza a tre ganasce a serraggio GPD5016NO, corsa 16 mm, apertura molla
- ③ Commutatore cuboide per richiesta componenti
- ④ Compensatore assiale AGL000002 X/Y = +/-10mm
- ⑤ Richiesta su compensatore assiale
- ⑥ Richiesta di posizione finale della regolazione passo
- ⑦ Pinza parallela GPP5025SO, corsa 13mm, apertura molla
- ⑧ Bullone di presa indurito

## ▶ ULTERIORI INFORMAZIONI/RIFERIMENTI INCROCIATI

▶ Blocco cilindro  
Z01SYS118154

▶ Testa cilindro  
Z01SYS114155

