

# SISTEMA DE MANIPULACIÓN PARA SACOS

## Z01SYS137256

### ► INFORMACIÓN DEL PRODUCTO

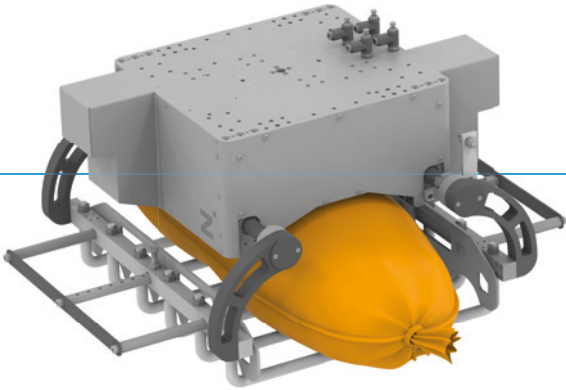

- La pinza para sacos de Zimmer Group es un sistema End of Arm único para manipular sacos que pueden llenarse con una gran variedad de productos, como harina, verduras, frutas, cereales, fertilizantes, productos químicos, cemento o muchos otros. Se pueden utilizar diferentes materiales para sacos, como papel, plástico, yute o tela y tejido. El diseño modular permite la ampliación con funciones adicionales, como pinzas para capas intermedias, manipulación de paletas y mucho más.

### ► RETO

- Movimiento de las mordazas síncrono
- Tiempo de ciclo
- Diversidad de productos en la forma y el tamaño del contenido
- Todo tipo de variantes de sacos
- Alta flexibilidad de proceso
- Protección de la pieza de trabajo
- Entorno polvoriento

### ► SOLUCIÓN

- Accionamiento sincronizado mediante piñón/cremallera
- Cilindro de accionamiento grande para tiempos de ciclo rápidos
- Mordazas y carreras ajustables para una alta flexibilidad
- Distintas geometrías de las mordazas y distintos materiales
- Ampliación de funciones gracias al diseño modular
- Mantenimiento de la fuerza temporal mediante dispositivo limitador de presión
- Mecánica cubierta y componentes protegidos contra el polvo

### ► PIEZA DE TRABAJO

- Peso de la pieza de trabajo hasta 25 kg (hasta 100 kg bajo demanda)
- Ancho: 75 a 150 mm (llena)
- Longitud: 600-750 mm (llena)
- Altura: 170 a 580 mm (llena)



## ▶ DATOS TÉCNICOS

Producto	Saco
Tecnología de agarre	en forma positiva
Peso de la pieza de trabajo [kg]	25
Peso del sistema [kg]	35
Tipo de accionamiento	neumático

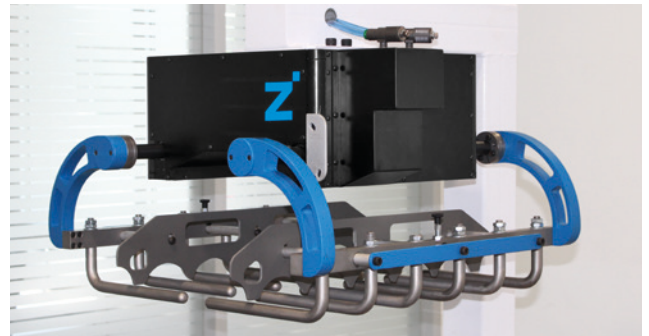

## ▶ DETALLE DE LAS FUNCIONES

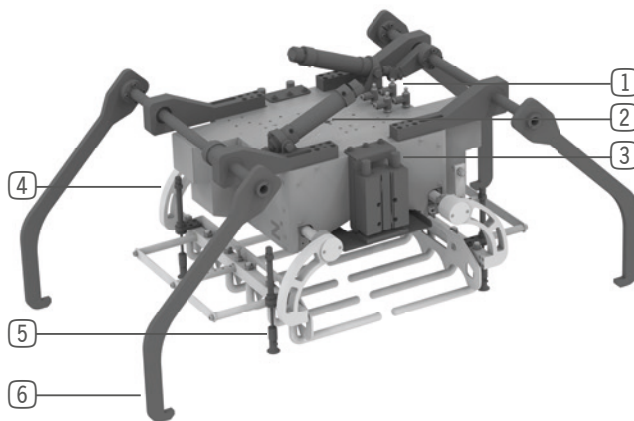

- ① Grupo de válvulas (accesorios)
- ② Brida de unión para robot
- ③ Accesorio: Presionador (altura 75-150 mm)
- ④ Ancho de mordaza ajustable (170-430 mm)
- ⑤ Accesorio: Pinza para capas intermedias
- ⑥ Accesorio: Pinza para paletas

## ▶ INFORMACIÓN ADICIONAL/REFERENCIAS CRUZADAS

▶ Presionador/pisador  
Z01SYS135374

▶ Pinza para capas intermedias  
Z01SYS135343

▶ Pinza para paletas  
Z01SYS135379

