

# SYSTEM OBSŁUGOWY DO WORKÓW

## Z01SYS137256

### INFORMACJA O PRODUKCIE

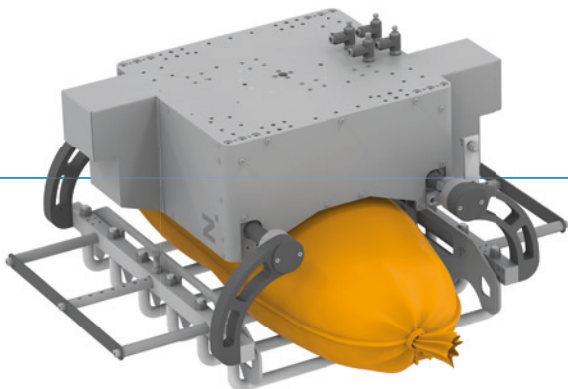

- ▶ Chwytnak do worków firmy Zimmer Group to wyjątkowy system typu „end of arm” do obsługi worków wypełnionych różnymi produktami, np. mąką, warzywami, owocami, zbożem, nawozami, chemikaliami, cementem i wieloma innymi materiałami. Umożliwia on korzystanie z różnych rodzajów worków, np. papierowych, jutowych, z tworzyw sztucznych, materiału lub tkaniny. Modułowa konstrukcja zapewnia możliwość rozszerzenia o dodatkowe funkcje, takie jak chwytnak przekładkowy, obsługa palet i wiele innych.

### WYZWANIE

- ▶ Synchroniczny ruch szczęk
- ▶ Czas cyklu
- ▶ Różnorodność produktów w odniesieniu do kształtu i rozmiaru zawartości
- ▶ Różne warianty worków
- ▶ Wysoka elastyczność procesu
- ▶ Zabezpieczenie obrabianego przedmiotu
- ▶ Zapyłone otoczenie

### ROZWIĄZANIE

- ▶ Napęd zsynchronizowany przez koło zębate / pręt zębaty
- ▶ Duże cylindry napędowe umożliwiające krótkie cykle
- ▶ Wysoka elastyczność dzięki regulowanym szczękom i skokom
- ▶ Różne geometrie szczęk i materiały
- ▶ Dodatkowe funkcje dzięki modułowej konstrukcji
- ▶ Tymczasowe utrzymanie siły przez zabezpieczenie ciśnienia
- ▶ Zakryty układ mechaniczny i komponenty chronione przed pyłem

### OBRABIANY PRZEDMIOT

- ▶ Waga obrabianego przedmiotu do 25 kg (na zapytanie do 100 kg)
- ▶ Szerokość: od 75 do 150 mm (w stanie napełnionym)
- ▶ Długość: od 600 do 750 mm (w stanie napełnionym)
- ▶ Wysokość: od 170 do 580 mm (w stanie napełnionym)



## ► DANE TECHNICZNE

Produkt	Worek
Technologia chwytania	Połączenie kształtowe
Ciężar obrabianego przedmiotu [kg]	25
Ciężar systemu [kg]	35
Rodzaj napędu	Pneumatyczny

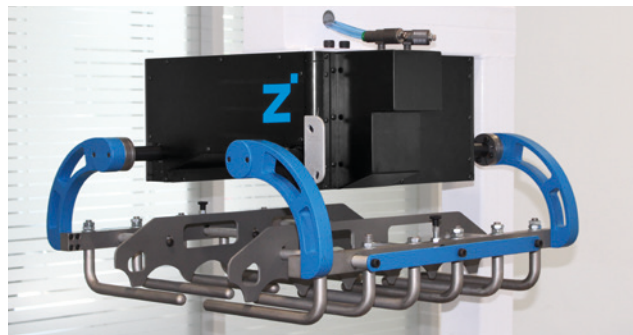

## ► FUNKCJE W SZCZEGÓŁACH

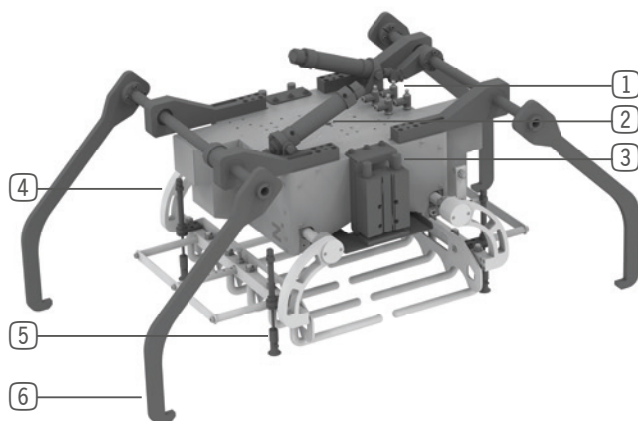

- ① Wyspa zaworowa (akcesoria)
- ② Kołnierz montażowy robota
- ③ Akcesoria: Dociskacz (wysokość 75–150 mm)
- ④ Regulowana szerokość szczęki (170–430 mm)
- ⑤ Akcesoria: Chwytnik przekładkowy
- ⑥ Akcesoria: Chwytnik do palet

## ► DALSZY INFORMACJE / ODNIESIENIA

► Dociskacz  
Z01SYS135374

► Chwytnik przekładkowy  
Z01SYS135343

► Chwytnik do palet  
Z01SYS135379

