

# PINZE PER TRONCARE

## SERIE ZK1000

### ► VANTAGGI DEL PRODOTTO



#### ► Estremamente leggero

Il loro peso contenuto vi consente l'impiego di un asse di traslazione più piccolo riducendo così i costi totali dell'applicazione

#### ► Sensore magnetico integrato

Una delle poche pinze per troncatura disponibili sul mercato le cui posizioni sono rilevate in modo sicuro nel processo e possono essere trasmesse al controllo

#### ► Qui siete voi a decidere!

Materozza o filo di acciaio: Grazie alla molteplicità delle forme delle lame, trovate sempre quelle giuste

### ► CARATTERISTICHE DI SERIE

#### Dimensioni costruttive

ZK10XX

 <b>5 milioni di cicli esenti da manutenzione (max.)</b>	●
 <b>Molla in apertura O</b>	●
 <b>Sensore magnetico</b>	●
 <b>IP30</b>	●



## ► I VANTAGGI IN DETTAGLIO

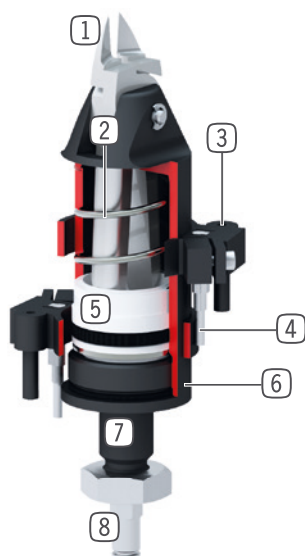

- ① **Kit lame**
  - impiego versatile per applicazioni specifiche grazie alle varie forme di lame
- ② **Molla di ritorno**
  - per apertura lame
- ③ **Fascetta di fissaggio**
  - per il posizionamento dei sensori magnetici
- ④ **Sensore magnetico**
  - per il rilevamento della posizione
- ⑤ **Azionamento**
  - cilindro pneumatico a semplice effetto
- ⑥ **Carcassa**
  - Lega di alluminio anodizzata a spessore
- ⑦ **Fissaggio e posizionamento**
  - mediante accoppiamento, filettatura e controdado
- ⑧ **Alimentazione**

## ► DATI TECNICI

	Corsa	Momento di presa	Peso	Classe IP
Dimensioni costruttive	[°]	[Nm]	[kg]	
ZK1030	2.1	14	0.11	IP30
ZK1036	2.5	40	0.31	IP30
ZK1045	4.25	98	0.29	IP30
ZK1065	6.5	400	0.71	IP30

## ► ULTERIORI INFORMAZIONI DISPONIBILI ONLINE



Tutte le informazioni con un clic: [www.zimmer-group.com](http://www.zimmer-group.com). Con il numero d'ordine potete accedere a dati, disegni, modelli 3D e istruzioni per l'uso del prodotto desiderato per le dimensioni costruttive più adatte a voi. Veloce, semplice e sempre attuale.

# PINZE PER TRONCARE

## DIMENSIONI COSTRUTTIVE ZK1030

### ► SPECIFICHE PRODOTTO



### ► IN DOTAZIONE



1 [pezzo]  
Dado di fissaggio  
C093610009

### ► ACCESSORI CONSIGLIATI



#### ALIMENTAZIONE DI ENERGIA



**GVM3**  
Raccordo filettato lineare



**WVM3**  
Raccordi angolari



#### SENSORISTICA



**KHD30**  
Supporti sensore



**MFS02-K-KHC-P1-PNP**  
Sensore magnetico lineare, cavo 5 m



**MFS02-S-KHC-P1-PNP**  
Sensore magnetico lineare, cavo 0,3 m - spina M8



#### COLLEGAMENTI/ALTRO



**BK1030-01**  
Kit di lame 15° per materiale sintetico e resina



**BK1030-02**  
Kit di lame 40° per materiale sintetico e resina



**BK1030-03**  
Kit di lame 0° per materiale sintetico e resina



**BK1030-04**  
Kit di lame da taglio a tenaglia per plastica



**BK1030-05**  
Kit di lame 0° per acciaio

► Dati tecnici	
<b>Numero d'ordine</b>	<b>ZK1030</b>
Corsa per ganaschia [°]	2.1
Momento di presa in chiusura [Nm]	14
Tempo di chiusura [s]	0.01
Tempo di apertura [s]	0.1
Pressione di esercizio min. [bar]	2
Pressione di esercizio mass. [bar]	6
Pressione di esercizio nominale [bar]	6
Temperatura di esercizio min. [°C]	5
Temperatura di esercizio mass. [°C]	+80
Volume del cilindro per ciclo [cm <sup>3</sup> ]	5
Peso [kg]	0.11
<b>possibile diametro di taglio</b>	
Possibile diametro di taglio Ø resina [mm]	2
Possibile diametro di taglio Ø rame [mm]	1
Possibile diametro di taglio Ø acciaio [mm]	0.5
Possibile diametro di taglio Ø filo da pianoforte [mm]	0.3

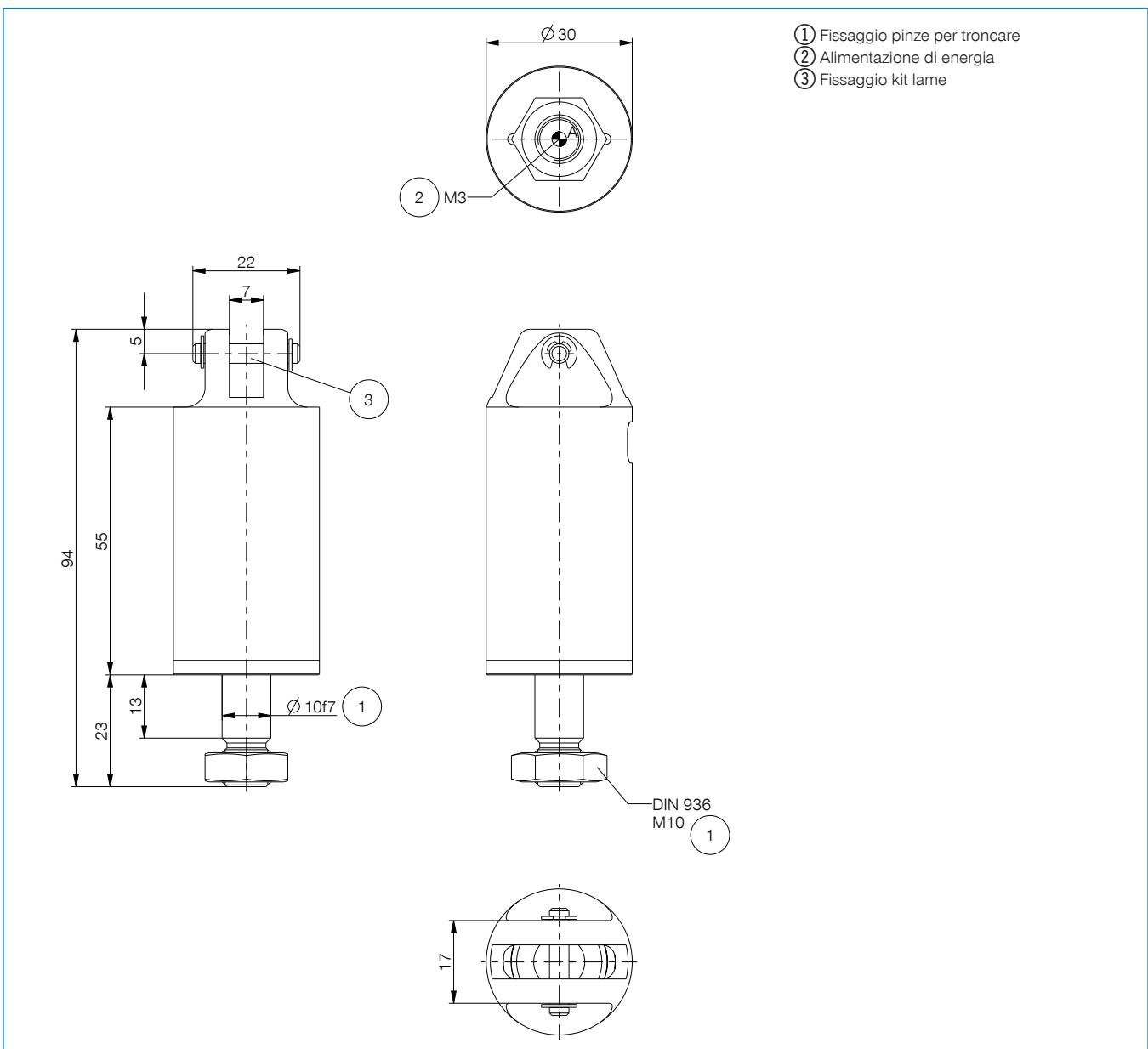

# PINZE PER TRONCARE

## SERIE ZK1000 KIT DI LAME DA TAGLIO

### ► KIT DI LAME DA TAGLIO PER ZK1030

#### BK1030-01

Kit di lame 15° per materiale sintetico e resina

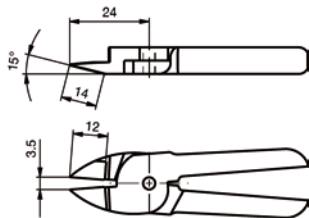

#### BK1030-02

Kit di lame 40° per materiale sintetico e resina

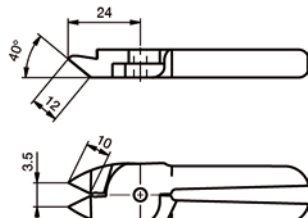

#### BK1030-03

Kit di lame 0° per materiale sintetico e resina

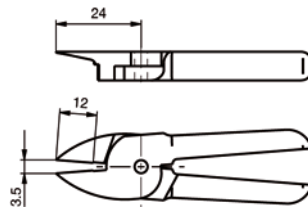

#### BK1030-04

Kit di lame da taglio a tenaglia per plastica

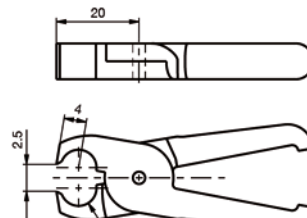

#### BK1030-05

Kit di lame 0° per acciaio

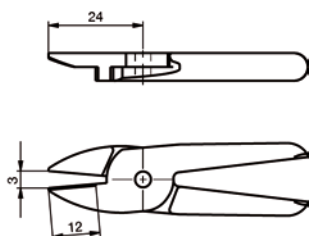

#### BK1030-06

Kit di lame 25° per acciaio

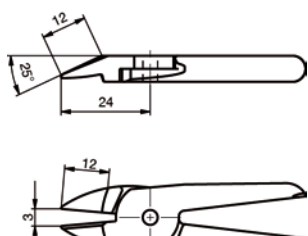

#### BK1030-07

Kit di lame da taglio in metallo duro 0° per acciaio

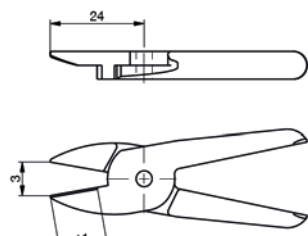

#### BK1030-08

Kit di lame da taglio in metallo duro 25° per acciaio

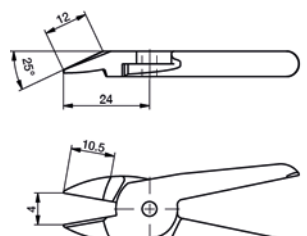

L'inserto da taglio appropriato deve essere valutato in termini di funzionalità e stabilità nell'applicazione finale.

### ► KIT DI LAME DA TAGLIO PER ZK1036

#### BK1036-01

Kit di lame 25° per materiale sintetico e resina

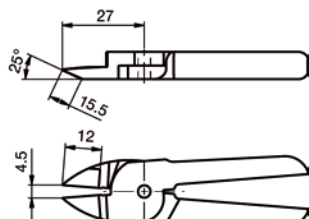

#### BK1036-02

Kit di lame 40° per materiale sintetico e resina

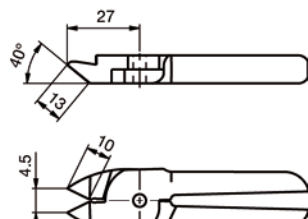

#### BK1036-03

Kit di lame 0° per materiale sintetico e resina

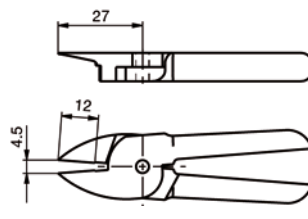

#### BK1036-04

Kit di lame da taglio a tenaglia per plastica

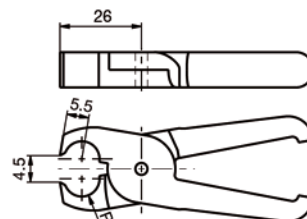

#### BK1036-05

Kit di lame 0° per acciaio

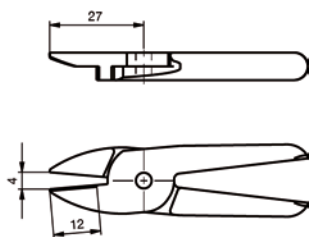

#### BK1036-06

Kit di lame 25° per acciaio

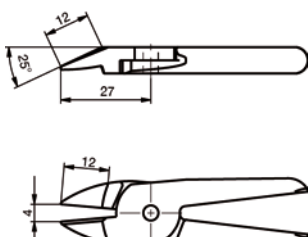

#### BK1036-07

Kit di lame da taglio in metallo duro 0° per acciaio

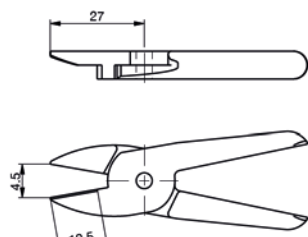

#### BK1036-08

Kit di lame da taglio in metallo duro 25° per acciaio

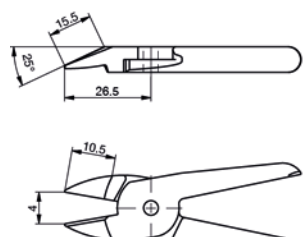

L'inserto da taglio appropriato deve essere valutato in termini di funzionalità e stabilità nell'applicazione finale.

## ▶ KIT DI LAME DA TAGLIO PER ZK1045

### BK1045-01

Kit di lame 15° per materiale sintetico e resina

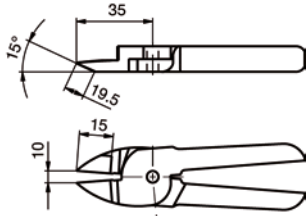

### BK1045-02

Kit di lame 40° per materiale sintetico e resina

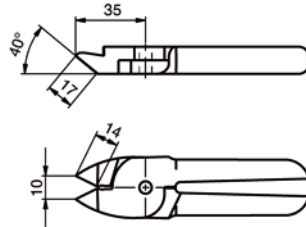

### BK1045-03

Kit di lame 0° per materiale sintetico e resina

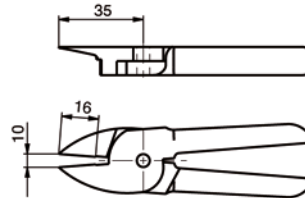

### BK1045-04

Kit di lame da taglio a tenaglia per plastica

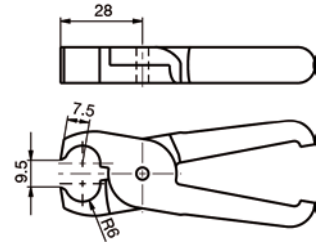

### BK1045-05

Kit di lame 0° per acciaio

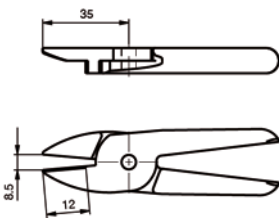

### BK1045-06

Kit di lame 30° per acciaio

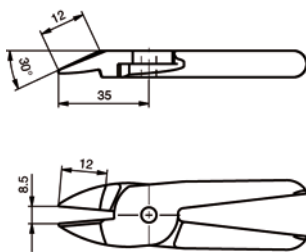

### BK1045-07

Kit di lame da taglio in metallo duro 0° per acciaio

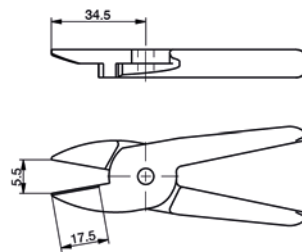

### BK1045-08

Kit di lame da taglio in metallo duro 35° per acciaio

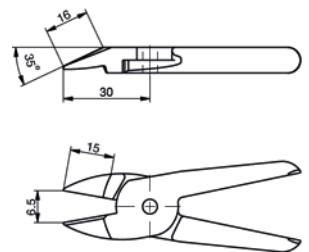

L'inserto da taglio appropriato deve essere valutato in termini di funzionalità e stabilità nell'applicazione finale.

## ▶ KIT DI LAME DA TAGLIO PER ZK1065

### BK1065-01

Kit di lame 15° per materiale sintetico e resina

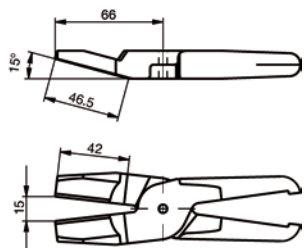

### BK1065-02

Kit di lame 0° per materiale sintetico e resina

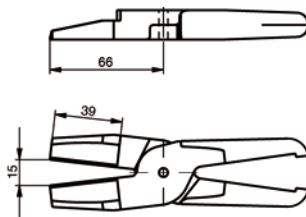

### BK1065-03

Kit di lame 30° per materiale sintetico e resina

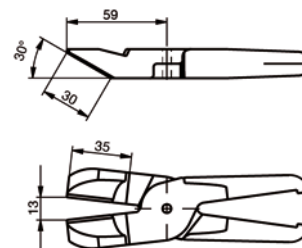

### BK1065-04

Kit di lame da taglio a tenaglia per plastica

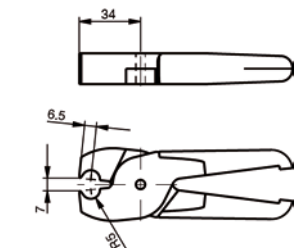

### BK1065-05

Kit di lame 0° per acciaio

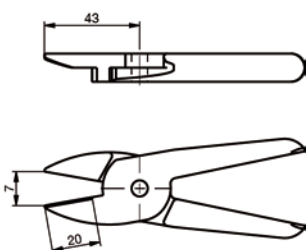

### BK1065-06

Kit di lame 30° per acciaio

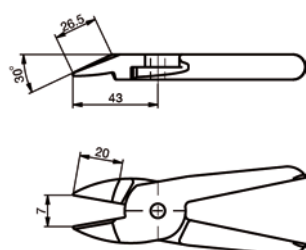

### BK1065-07

Kit di lame da taglio in metallo duro 0° per acciaio

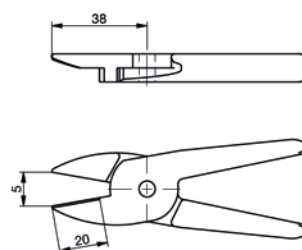

### BK1065-08

Kit di lame da taglio in metallo duro 40° per acciaio

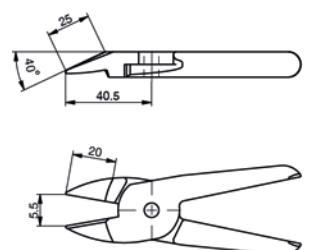

L'inserto da taglio appropriato deve essere valutato in termini di funzionalità e stabilità nell'applicazione finale.