

VÁKUOVÝ EJEKTOR

SÉRIA ZKM / ZKX

► VÝHODY VÝROBKU



► Výkonný

- Objemový prietok: 23 l/min – 135 l/min
- Spotreba vzduchu: 21 l/min – 88 l/min
- Max. úroveň vákuu: -92 kPa

► Kompaktný a modulárny

Systém je možné rozšíriť až na 8 jednotiek a ponúka maximálnu flexibilitu. Integrovaný filter so samočistiacou funkciou prispieva k tomu, že je potrebná menšia údržba a dosahuje sa vyššia účinnosť.

► PRODUKTOVÝ KLÚČ

ZK	M	E	101	S	AR3	D	SP	6
Séria	Zvýšený objemový prietok	Funkcia úspory vzduchu	Informácie o dýze	Počet generátorov	Vzduchový a vypúšťací regulačný ventil	Prípojka stlačeného vzduchu	Digitálny prepínač vákuu	Vákuová prípojka

► TECHNICKÉ ÚDAJE

Objednávacie č.	► Technické údaje									
	Max. úroveň vákuu [kPa]	Objemový prietok [l/min]	Spotreba vzduchu pri 6 baroch [l/min]	Funkcia úspory vzduchu	Vzduchový regulačný ventil	Vypúšťací regulačný ventil	Spínací výstup	Digitálny prepínač vákuu	Prevádzkový tlak max. [bar]	Hmotnosť [kg]
ZKM101-S-AR3-C-SN-6	-85	26	21	Nie	Áno	Áno	NPN	Áno	6	0,096
ZKM101-S-AR3-C-SP-6	-85	26	21	Nie	Áno	Áno	PNP	Áno	6	0,096
ZKX101-S-AR3-C-SN-6	-92	23	21	Nie	Áno	Áno	NPN	Áno	6	0,096
ZKX101-S-AR3-C-SP-6	-92	23	21	Nie	Áno	Áno	PNP	Áno	6	0,096
ZKM202-S-AR3-DL-SN-8	-85	74	42	Nie	Áno	Áno	NPN	Áno	6	0,21
ZKM202-S-AR3-DL-SP-8	-85	74	42	Nie	Áno	Áno	PNP	Áno	6	0,21
ZKME202-S-AR3-D-SN-8	-85	74		Áno	Áno	Áno	NPN	Áno	7	0,21
ZKME202-S-AR3-D-SP-8	-85	74		Áno	Áno	Áno	PNP	Áno	7	0,21
ZKX202-S-AR3-DL-SN-8	-92	62	48	Nie	Áno	Áno	NPN	Áno	6	0,21
ZKX202-S-AR3-DL-SP-8	-92	62	48	Nie	Áno	Áno	PNP	Áno	6	0,21
ZKXE202-S-AR3-D-SN-8	-92	62		Áno	Áno	Áno	NPN	Áno	7	0,21
ZKXE202-S-AR3-D-SP-8	-92	62		Áno	Áno	Áno	PNP	Áno	7	0,21
ZKM304-S-AR3-DL-SN-8	-85	135	78	Nie	Áno	Áno	NPN	Áno	6	0,21
ZKM304-S-AR3-DL-SP-8	-85	135	78	Nie	Áno	Áno	PNP	Áno	6	0,21
ZKME304-S-AR3-D-SN-8	-85	135		Áno	Áno	Áno	NPN	Áno	7	0,21
ZKME304-S-AR3-D-SP-8	-85	135		Áno	Áno	Áno	PNP	Áno	7	0,21
ZKX304-S-AR3-DL-SN-8	-92	109	88	Nie	Áno	Áno	NPN	Áno	6	0,21
ZKX304-S-AR3-DL-SP-8	-92	109	88	Nie	Áno	Áno	PNP	Áno	6	0,21
ZKXE304-S-AR3-D-SN-8	-92	109		Áno	Áno	Áno	NPN	Áno	7	0,21
ZKXE304-S-AR3-D-SP-8	-92	109		Áno	Áno	Áno	PNP	Áno	7	0,21

SCHÉMY

ZKM101

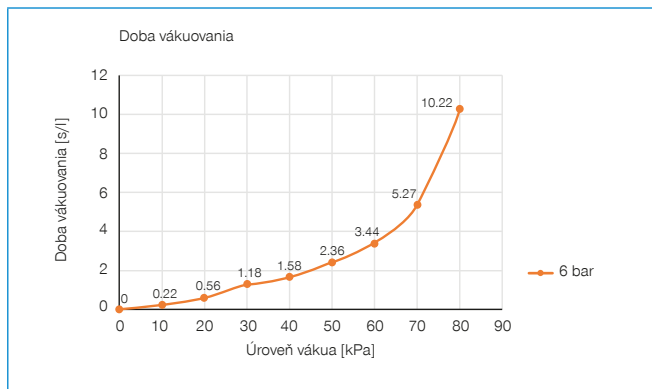
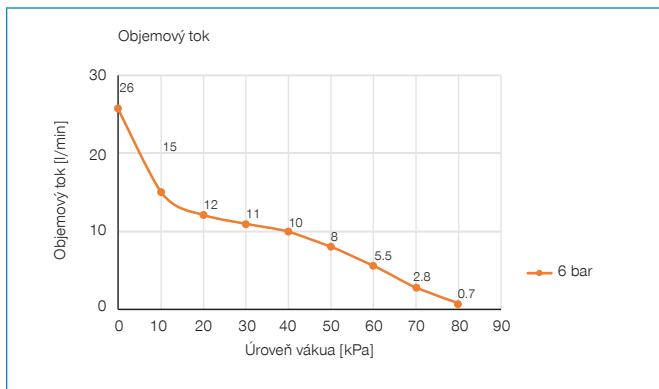

ZKX101

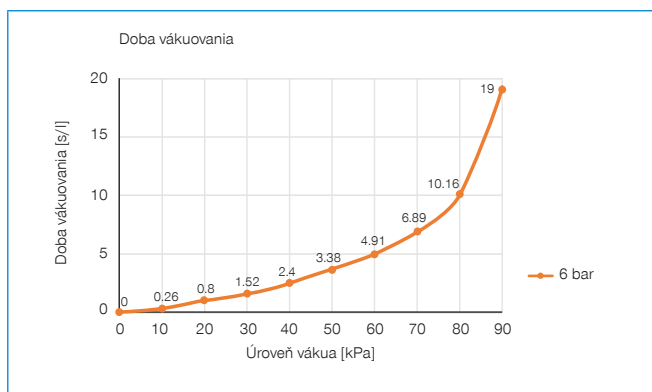
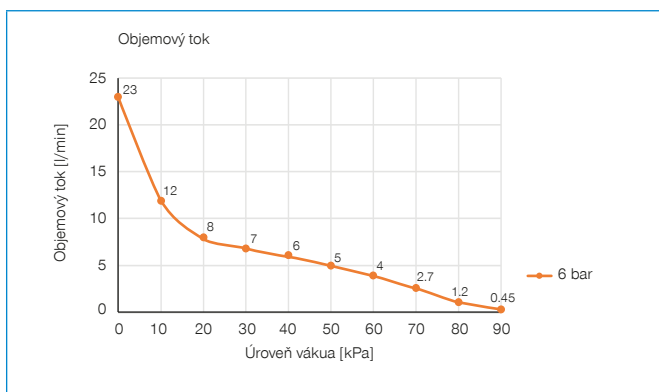

ZKM202 / ZKME202

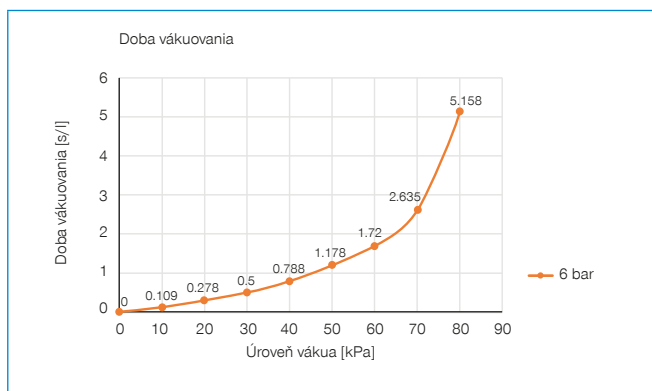
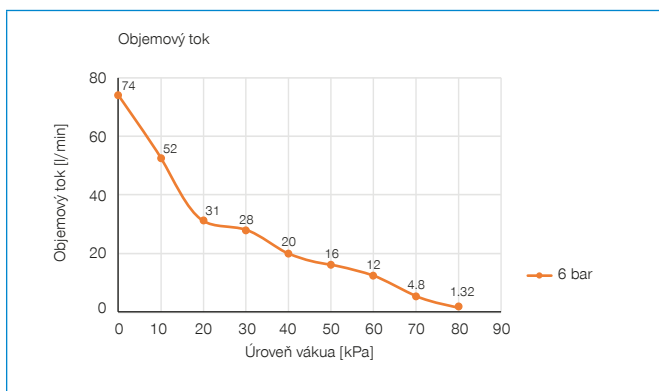

ZKX202 / ZKXE202

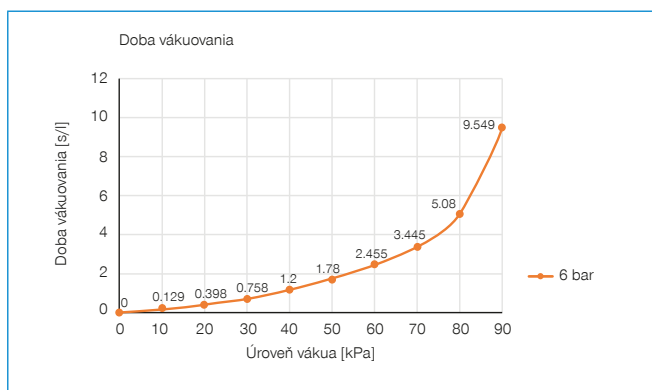
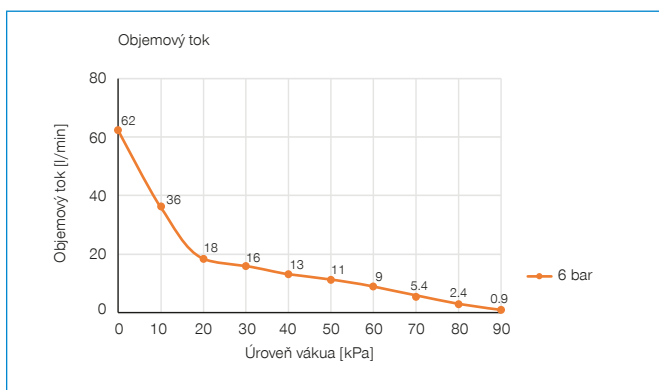

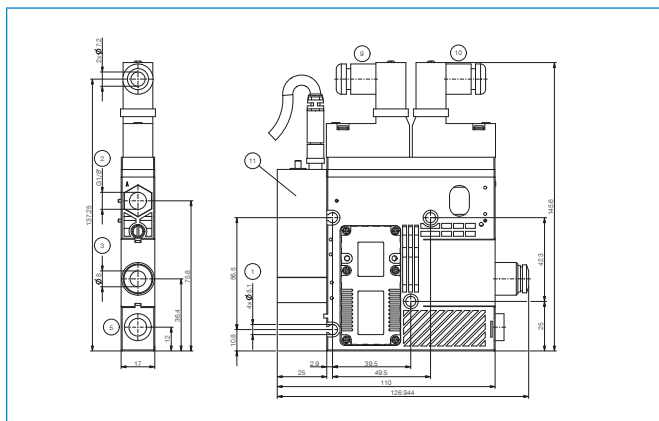
ZKM / ZKX202

- | | |
|-------------------------------|------------------------------|
| ① Upevnenie | odpadového vzduchu |
| ② Prípojka stlačeného vzduchu | ⑨ Vzduchový regulačný ventil |
| ③ Prípojenie vakuua | ⑩ Vypúšťací regulačný ventil |
| ⑤ Odpadový vzduch/ventil | ⑪ Vákuový spínač |

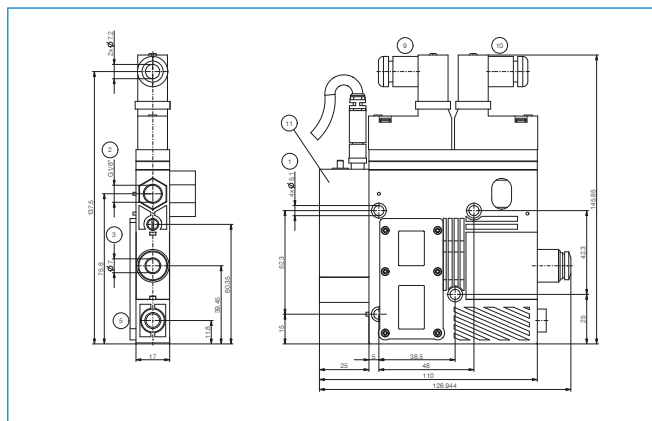
ZKM / ZKX304

- | | |
|-------------------------------|------------------------------|
| ① Upevnenie | odpadového vzduchu |
| ② Prípojka stlačeného vzduchu | ⑨ Vzduchový regulačný ventil |
| ③ Prípojenie vakuua | ⑩ Vypúšťací regulačný ventil |
| ⑤ Odpadový vzduch/ventil | ⑪ Vákuový spínač |

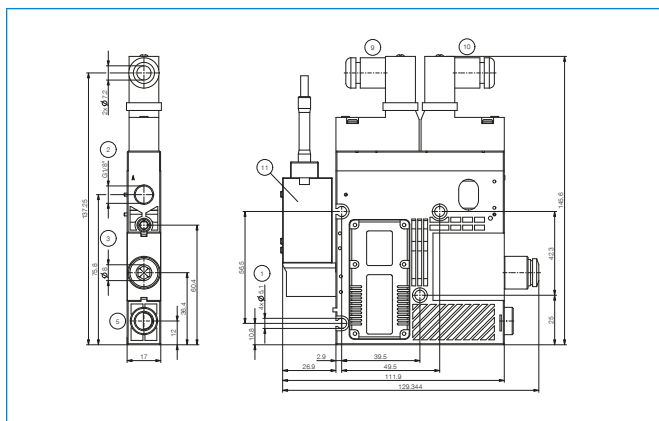
ZKME / ZKXE202

- | | |
|-------------------------------|------------------------------|
| ① Upevnenie | odpadového vzduchu |
| ② Prípojka stlačeného vzduchu | ⑨ Vzduchový regulačný ventil |
| ③ Prípojenie vakuua | ⑩ Vypúšťací regulačný ventil |
| ⑤ Odpadový vzduch/ventil | ⑪ Vákuový spínač |

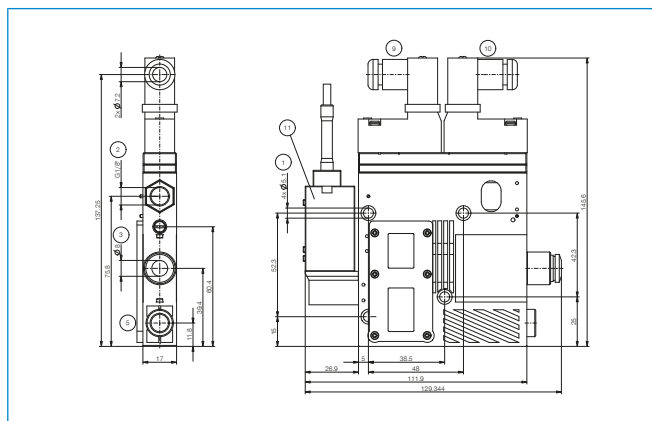
ZKME / ZKXE304

- | | |
|-------------------------------|------------------------------|
| ① Upevnenie | odpadového vzduchu |
| ② Prípojka stlačeného vzduchu | ⑨ Vzduchový regulačný ventil |
| ③ Prípojenie vakuua | ⑩ Vypúšťací regulačný ventil |
| ⑤ Odpadový vzduch/ventil | ⑪ Vákuový spínač |