

# VÁKUOVÝ EJEKTOR

## SÉRIA ZPS

### ► VÝHODY VÝROBKU

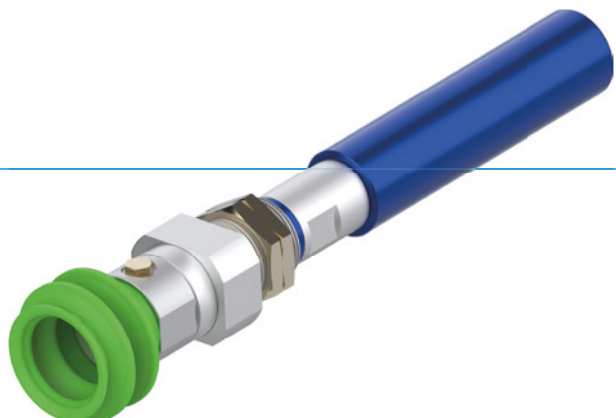

#### ► Výkonný

- Objemový prietok: 171 l/min – 175 l/min
- Spotreba vzduchu: 197 l/min – 350 l/min
- Max. úroveň vákua: -87 kPa

#### ► Vynikajúce pre potravinársky sektor

Toto riešenie je ideálne pre aplikácie s požiadavkami na vysoký objemový prietok a nízku úroveň vákua. To umožňuje manipuláciu s citlivými obrobkami s minimálnym tlakom.

### ► PRODUKTOVÝ KLÚČ

ZPS	10	1B20	A	S
Séria	Verzia úrovne vákua	Vákuová prípojka	Materiál krytu	Verzia tlmiča huku/odpadového vzduchu

### ► TECHNICKÉ ÚDAJE

Objednávacie č.	► Technické údaje							Hmotnosť [kg]
	Max. úroveň vákua [kPa]	Objemový prietok [l/min]	Spotreba vzduchu pri 4 baroch [l/min]	Materiál krytu	Tlmič hluku	Hladina hluku max. [dB]	Prevádzkový tlak max. [bar]	
ZPS10-1B20-A-H12	-35	175	197	Hliník	Nie	72	7	0,2
ZPS10-1B20-A-H19	-35	175	197	Hliník	Nie	72	7	0,2
ZPS10-1B20-A-S	-35	175	197	Hliník	Áno	72	7	0,2
ZPS10-1B20-SS-H12	-35	175	197	Nerez	Nie	72	7	0,2
ZPS10-1B20-SS-H19	-35	175	197	Nerez	Nie	72	7	0,2
ZPS10-1B20-SS-S	-35	175	197	Nerez	Áno	72	7	0,2
ZPS10-1B40-A-H12	-35	175	197	Hliník	Nie	72	7	0,2
ZPS10-1B40-A-H19	-35	175	197	Hliník	Nie	72	7	0,2
ZPS10-1B40-A-S	-35	175	197	Hliník	Áno	72	7	0,2
ZPS10-1B40-SS-H12	-35	175	197	Nerez	Nie	72	7	0,2
ZPS10-1B40-SS-H19	-35	175	197	Nerez	Nie	72	7	0,2
ZPS10-1B40-SS-S	-35	175	197	Nerez	Áno	72	7	0,2
ZPS10-2B20-A-H12	-35	175	197	Hliník	Nie	72	7	0,2
ZPS10-2B20-A-H19	-35	175	197	Hliník	Nie	72	7	0,2
ZPS10-2B20-A-S	-35	175	197	Hliník	Áno	72	7	0,2
ZPS10-2B20-SS-H12	-35	175	197	Nerez	Nie	72	7	0,2
ZPS10-2B20-SS-H19	-35	175	197	Nerez	Nie	72	7	0,2
ZPS10-2B20-SS-S	-35	175	197	Nerez	Áno	72	7	0,2
ZPS10-2B40-A-H12	-35	175	197	Hliník	Nie	72	7	0,2
ZPS10-2B40-A-H19	-35	175	197	Hliník	Nie	72	7	0,2
ZPS10-2B40-A-S	-35	175	197	Hliník	Áno	72	7	0,2
ZPS10-2B40-SS-H12	-35	175	197	Nerez	Nie	72	7	0,2
ZPS10-2B40-SS-H19	-35	175	197	Nerez	Nie	72	7	0,2
ZPS10-2B40-SS-S	-35	175	197	Nerez	Áno	72	7	0,2
ZPS20-1B20-A-H12	-65	174	283	Hliník	Nie	72	7	0,22
ZPS20-1B20-A-H19	-65	174	283	Hliník	Nie	72	7	0,22
ZPS20-1B20-A-S	-65	174	283	Hliník	Áno	72	7	0,22

Objednávacie č.	► Technické údaje							
	Max. úroveň vákua [kPa]	Objemový prietok [l/min]	Spotreba vzduchu pri 4 baroch [l/min]	Materiál krytu	Tlmič hluku	Hladina hluku max. [dB]	Prevádzkový tlak max. [bar]	Hmotnosť [kg]
ZPS20-1B20-SS-H12	-65	174	283	Nerez	Nie	72	7	0,22
ZPS20-1B20-SS-H19	-65	174	283	Nerez	Nie	72	7	0,22
ZPS20-1B20-SS-S	-65	174	283	Nerez	Áno	72	7	0,22
ZPS20-1B40-A-H12	-65	174	283	Hliník	Nie	72	7	0,22
ZPS20-1B40-A-H19	-65	174	283	Hliník	Nie	72	7	0,22
ZPS20-1B40-A-S	-65	174	283	Hliník	Áno	72	7	0,22
ZPS20-1B40-SS-H12	-65	174	283	Nerez	Nie	72	7	0,22
ZPS20-1B40-SS-H19	-65	174	283	Nerez	Nie	72	7	0,22
ZPS20-1B40-SS-S	-65	174	283	Nerez	Áno	72	7	0,22
ZPS20-2B20-A-H12	-65	174	283	Hliník	Nie	72	7	0,22
ZPS20-2B20-A-H19	-65	174	283	Hliník	Nie	72	7	0,22
ZPS20-2B20-A-S	-65	174	283	Hliník	Áno	72	7	0,22
ZPS20-2B20-SS-H12	-65	174	283	Nerez	Nie	72	7	0,22
ZPS20-2B20-SS-H19	-65	174	283	Nerez	Nie	72	7	0,22
ZPS20-2B20-SS-S	-65	174	283	Nerez	Áno	72	7	0,22
ZPS20-2B40-A-H12	-65	174	283	Hliník	Nie	72	7	0,22
ZPS20-2B40-A-H19	-65	174	283	Hliník	Nie	72	7	0,22
ZPS20-2B40-A-S	-65	174	283	Hliník	Áno	72	7	0,22
ZPS20-2B40-SS-H12	-65	174	283	Nerez	Nie	72	7	0,22
ZPS20-2B40-SS-H19	-65	174	283	Nerez	Nie	72	7	0,22
ZPS20-2B40-SS-S	-65	174	283	Nerez	Áno	72	7	0,22
ZPS30-1B20-A-H12	-87	171	350	Hliník	Nie	72	7	0,25
ZPS30-1B20-A-H19	-87	171	350	Hliník	Nie	72	7	0,25
ZPS30-1B20-A-S	-87	171	350	Hliník	Áno	72	7	0,25
ZPS30-1B20-SS-H12	-87	171	350	Nerez	Nie	72	7	0,25
ZPS30-1B20-SS-H19	-87	171	350	Nerez	Nie	72	7	0,25
ZPS30-1B20-SS-S	-87	171	350	Nerez	Áno	72	7	0,25
ZPS30-1B40-A-H12	-87	171	350	Hliník	Nie	72	7	0,25
ZPS30-1B40-A-H19	-87	171	350	Hliník	Nie	72	7	0,25
ZPS30-1B40-A-S	-87	171	350	Hliník	Áno	72	7	0,25
ZPS30-1B40-SS-H12	-87	171	350	Nerez	Nie	72	7	0,25
ZPS30-1B40-SS-H19	-87	171	350	Nerez	Nie	72	7	0,25
ZPS30-1B40-SS-S	-87	171	350	Nerez	Áno	72	7	0,25
ZPS30-2B20-A-H12	-87	171	350	Hliník	Nie	72	7	0,25
ZPS30-2B20-A-H19	-87	171	350	Hliník	Nie	72	7	0,25
ZPS30-2B20-A-S	-87	171	350	Hliník	Áno	72	7	0,25
ZPS30-2B20-SS-H12	-87	171	350	Nerez	Nie	72	7	0,25
ZPS30-2B20-SS-H19	-87	171	350	Nerez	Nie	72	7	0,25
ZPS30-2B20-SS-S	-87	171	350	Nerez	Áno	72	7	0,25
ZPS30-2B40-A-H12	-87	171	350	Hliník	Nie	72	7	0,25
ZPS30-2B40-A-H19	-87	171	350	Hliník	Nie	72	7	0,25
ZPS30-2B40-A-S	-87	171	350	Hliník	Áno	72	7	0,25
ZPS30-2B40-SS-H12	-87	171	350	Nerez	Nie	72	7	0,25
ZPS30-2B40-SS-H19	-87	171	350	Nerez	Nie	72	7	0,25
ZPS30-2B40-SS-S	-87	171	350	Nerez	Áno	72	7	0,25

# VÁKUOVÝ EJEKTOR SÉRIA ZPS

## SCHÉMY

### ZPS10

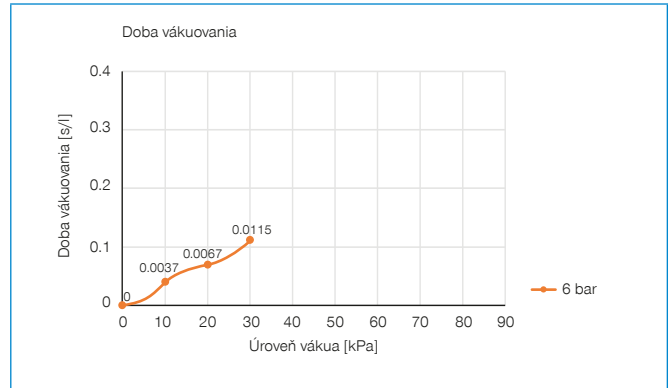
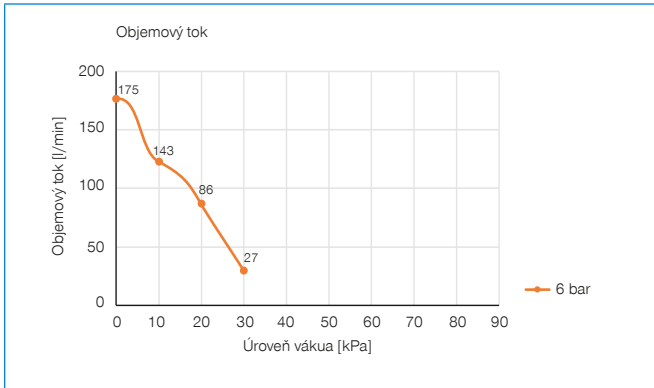

### ZPS20

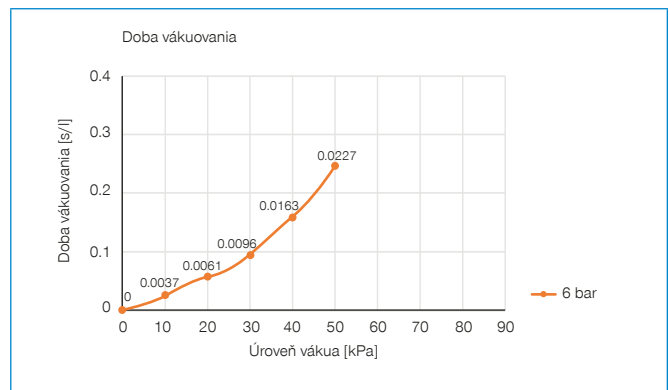
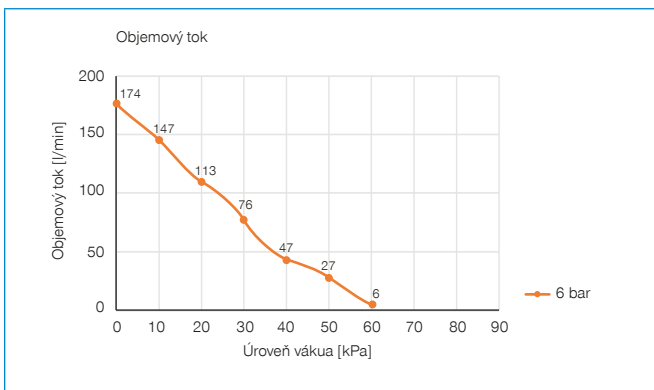

### ZPS30

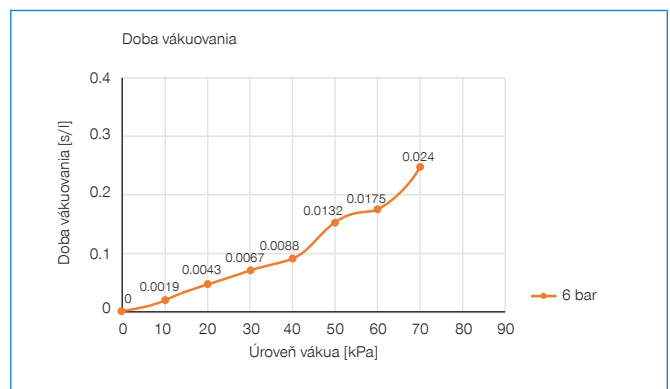
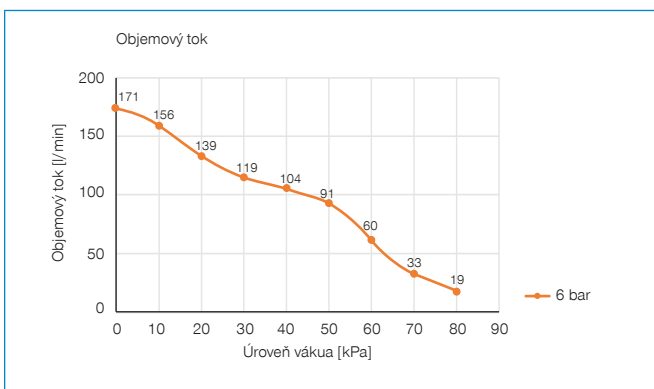

## TECHNICKÉ NÁKRESY

ZPS10/20/30-1B20-A/SS-S

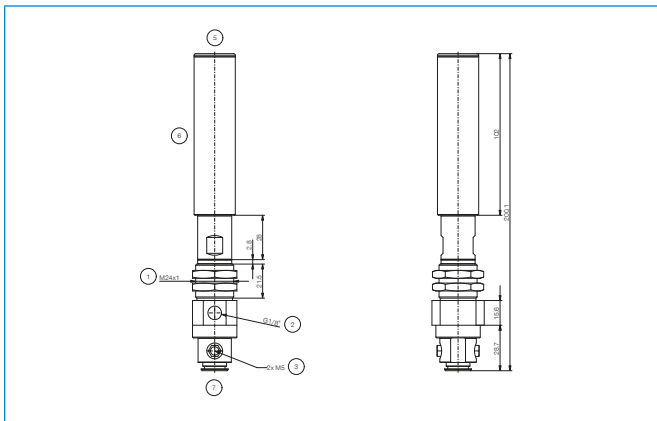

- ① Upevnenie
- ② Prípojka stlačeného vzduchu
- ③ Prípojenie vakuá
- ⑤ Odpadový vzduch/ventil odpadového vzduchu
- ⑥ Tlmič hluku
- ⑦ Prípojky pre prísavky Magic Cups

ZPS10/20/30-1B40-A/SS-S

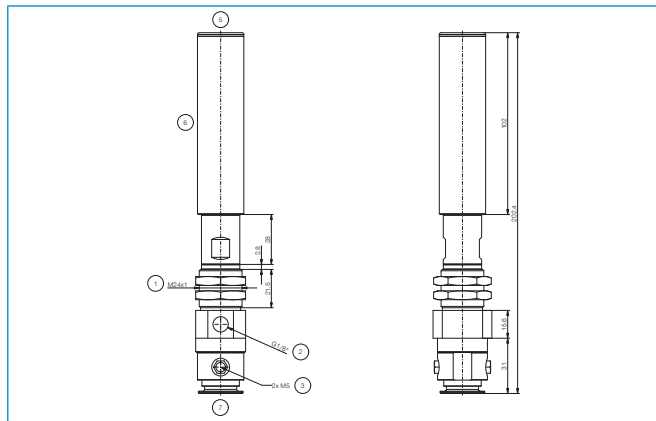

- ① Upevnenie
- ② Prípojka stlačeného vzduchu
- ③ Prípojenie vakuá
- ⑤ Odpadový vzduch/ventil odpadového vzduchu
- ⑥ Tlmič hluku
- ⑦ Prípojky pre prísavky Magic Cups

ZPS10/20/30-1B20-A/SS-H12

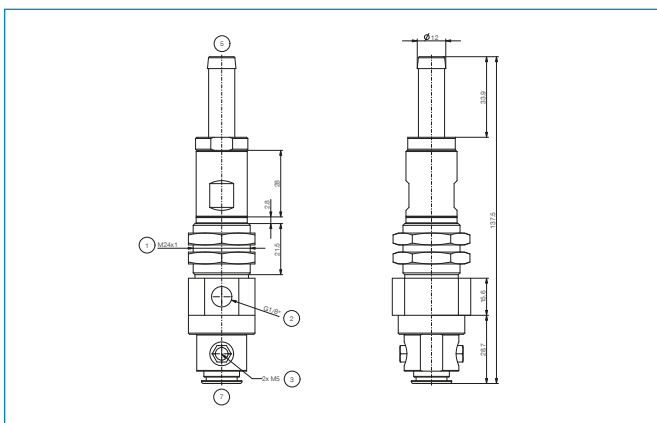

- ① Upevnenie
- ② Prípojka stlačeného vzduchu
- ③ Prípojenie vakuá
- ⑤ Odpadový vzduch/ventil odpadového vzduchu
- ⑦ Prípojky pre prísavky Magic Cups

ZPS10/20/30-1B40-A/SS-H12

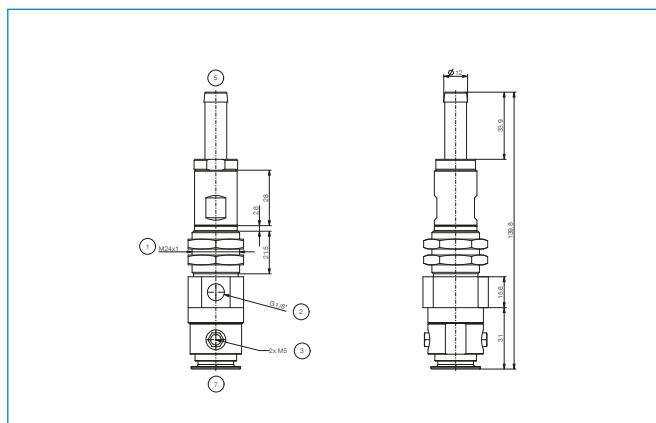

- ① Upevnenie
- ② Prípojka stlačeného vzduchu
- ③ Prípojenie vakuá
- ⑤ Odpadový vzduch/ventil odpadového vzduchu
- ⑦ Prípojky pre prísavky Magic Cups

