

1. Mitgeltende Dokumente

HINWEIS

- Lesen Sie die Montage- und Betriebsanleitung genau durch, bevor Sie das Produkt einbauen!
- Die Montage- und Betriebsanleitung enthält wichtige Hinweise für Ihre persönliche Sicherheit. Sie muss von allen Personen gelesen und verstanden werden, die in irgendeiner Produktlebensphase mit dem Produkt arbeiten oder zu tun haben.
- Die folgenden aufgeführten Dokumente stehen auf unserer Internetseite www.zimmer-group.com zum Download bereit.
- Nur die aktuell über die Internetseite bezogenen Dokumente besitzen Gültigkeit.
 - Kataloge, Zeichnungen, CAD-Daten, Leistungsdaten
 - Montage- und Betriebsanleitungen
 - Technische Datenblätter
 - Allgemeine Geschäftsbedingungen mit den Festlegungen zum Gewährleistungsrecht

2. Sicherheitshinweise

GEFAHR

- Verschiedene Bauteile des Elements stehen ständig unter Federspannung.
 - ⇒ Gehäuse niemals öffnen!
- Eingriff ist unzulässig und kann zu schweren Verletzungen führen.
 - ⇒ Gewährleistungs- und Haftungsausschluss

VORSICHT

- Ein Nichtbeachten kann zu schweren Verletzungen führen. Verletzungen oder Funktionsstörungen können insbesondere auftreten durch:
 - Quetschung bei Montage durch ungesicherte Anschlusskonstruktion
 - Nicht sachgemäß montierte Pneumatikverbindungen
 - Störungen der Pneumatikversorgung, z. B. durch Druckschwankungen
 - Beschädigte oder lose Pneumatikleitungen
 - Fehlende oder gelöste Befestigungsschrauben
 - Entfernen des Sicherheitsdeckels
 - Nichtabschalten des Arbeitsmediums bei Montage- oder Reparaturarbeiten am Element
 - Menschliches Fehlverhalten
 - Nichtbeachten der Sicherheits- und Warnhinweise bei der Montage- und Inbetriebnahme:

3. Bestimmungsgemäße Verwendung

HINWEIS

- Das Element ist nur im Originalzustand, mit originalem Zubehör, ohne jegliche eigenmächtige Veränderung und im Rahmen seiner definierten Einsatzparameter zu verwenden. Für eventuelle Schäden bei einer nicht bestimmungsgemäßen Verwendung haftet die Zimmer GmbH nicht.

Das Element MBPS ist ausschließlich für den Betrieb mit Druckluft konzipiert. Für einen Betrieb mit anderen Medien ist das Element nicht geeignet. Das Element MBPS gilt nach EN ISO 13849-1 als sicherheitsrelevantes Bauteil von Steuerungen. Des Weiteren können wir die Herstellung des Produktes unter Anwendung der grundlegenden und bewährten Sicherheitsprinzipien (EN 13849-2, Anhang B.1 und B.2) bestätigen und somit nach EN 13849-1, Kap. 6.2.4, Abs. b das Element MBPS als bewährtes Bauteil definieren. Das Element ist ohne weitere steuerungstechnische Maßnahmen in Steuerungen der Kategorie B oder 1 einsetzbar, für Steuerungen der Kategorie 2 muss ein Testkanal vorgesehen werden. Für den Einsatz in höheren Steuerungskategorien muss die Ansteuerung mehrkanalig ausgeführt werden, wobei jeder Kanal für sich die Sicherheitsfunktion realisieren muss.

Das Element darf nicht auf einer anderen als vom Hersteller vorgegebenen Linearführung eingesetzt werden.

Das Element darf nicht ohne zusätzliche Schutz- oder steuerungstechnische Maßnahmen ...

- in Einrichtungen, die der Beförderung von Personen dienen (z. B. Aufzügen), eingebaut werden,
- in Fahrzeugen verwendet werden,
- unter Wasser oder in anderen Flüssigkeiten eingesetzt werden,
- in aggressiver Umgebung (z. B. in Verbindung mit Säuren) eingesetzt werden,
- in Berührung mit abrasiven Medien (z. B. Schleifstaub) kommen,
- im Vakuum eingesetzt werden,
- in unmittelbarem Kontakt zu Lebensmitteln kommen,
- in Bereichen mit explosionsfähiger Atmosphäre eingesetzt werden.

Die Führung muss extern vorgesehen werden. Das Element bietet keine Führungseigenschaften.

Bei Fragen zum Einsatz des Elements der Serie MBPS wenden Sie sich bitte an den Zimmer-Kundenservice.

4. Personenqualifikation

Die Montage, Inbetriebnahme und Wartung dürfen nur von geschultem Fachpersonal durchgeführt werden. Voraussetzung hierfür ist, dass diese Personen die Montage- und Betriebsanleitung vollständig gelesen und verstanden haben.

5. Produktbeschreibung

Die pneumatisch betriebene MBPS-Serie ist ein Sicherheitsbauteil. Sie ist zum Klemmen und Bremsen auf Linearführungsschienen konzipiert. Die Funktion basiert auf einem beidseitig wirkenden Keilgetriebe mit jeweils einem Federspeicher zum drucklosen Klemmen und Bremsen. Durch den Federspeicher ist das Element in drucklosem Zustand geschlossen und es können hohe Haltekräfte ermöglicht werden. Aufgrund der Materialpaarung von Schienenwerkstoff und Kontaktprofil sowie der Geometrie des Kontaktprofils ist eine Beschädigung der Lauffläche der Linearführungsschiene ausgeschlossen. Die Elemente sind werkseitig auf das jeweilige Schienenmaß eingestellt.

- ① Distanzplatte (optional als Höhenausgleich)
- A Luftanschluss
- B Schnellentlüftung
- ④ Gewinde für Montageschrauben
- ⑤ Federspeicher
- ⑥ Keilgetriebe
- ⑦ Einstellschraube
- ⑧ Kolben

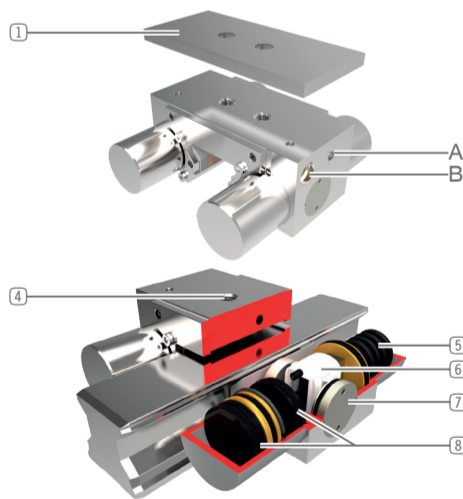

6. Anschlüsse

HINWEIS

- Zur sicheren Funktion des Elements MBPS muss lediglich ein Anschluss belegt sein.
- Das Element MBPS verfügt über zwei gegenüberliegende Luftanschlüsse. Der werkseitig voreingestellte Luftanschluss sowie der Entlüftungsfiter kann auf die gegenüberliegende Seitenfläche getauscht werden.

7. Montage

WARNUNG

- Verletzungsgefahr bei unerwarteten Bewegungen der Maschine oder Anlage, in die das Element eingebaut werden soll.
 - ▶ Energieversorgung der Maschine vor allen Arbeiten ausschalten.
 - ▶ Maschine vor unbeabsichtigtem Einschalten sichern.
 - ▶ Maschine auf eventuell vorhandene Restenergie prüfen.

VORSICHT

- Werden die Montageschrauben im nicht geklemmten Zustand des Elements angezogen, kann sich das Element verschieben und somit nicht die optimale Klemm- bzw. Bremskraft aufbringen! Außerdem ist eine Beschädigung der Führungsschiene möglich.

Montage- und Betriebsanleitung Serie MBPS	Im Salmenkopf 5 77866 Rheinau Germany +49 7844 9138 0 +49 7844 9138 80
DDOC00090 Index n DE/27.05.2024	www.zimmer-group.com

7.1 Allgemeine Montageinformationen

Das Element muss nach den Vorgaben für Ebenheit an einer entsprechenden Anschraubfläche montiert werden.

- zulässige Unebenheit 0,03

Das Element kann von oben über die Gewinde an der Anschlusskonstruktion montiert werden.

- Auf eine ausreichend steife und ebene Anschlusskonstruktion achten.
- Einschraubtiefe $\geq 0,9 \times \varnothing$
- Montageschrauben sind nicht im Lieferumfang enthalten.
- Festigkeitsklasse der Montageschrauben ≥ 8.8 (DIN EN IOS 4762)
- Anzugmomente der Montageschrauben beachten (www.zimmer-group.com/de/lt-td)

- ⇒ Die Zimmer GmbH empfiehlt die zulässige Belastbarkeit der benötigten Schraubverbindungen nach VDI 2230 zu überprüfen.
- Geäuerte Montagepositionen sind dem Technischen Datenblatt auf unserer Internetseite zu entnehmen.

7.2 Montage Element

Folgende Arbeitsschritte sind bei der Montage zu beachten:

- ▶ Verschlussstopfen am Luftanschluss A entfernen.
- ▶ Pneumatikanschluss am Luftanschluss A anbringen (Pneumatik kann beliebig auf der einen oder der anderen Seite angeschlossen werden). Der nicht benötigte Luftanschluss muss mit einer Dichtschraube verschlossen werden.

Beim Einsatz der Distanzplatte wird diese zwischen dem Element und der Anschlusskonstruktion als Höhenausgleich eingeschoben.

- ▶ Pneumatik anschließen.
- ▶ Betriebsdruck min./max. beachten.
- ▶ Element durch Druckbeaufschlagung am Anschluss A entspannen und Transportsicherung entfernen.
- ▶ Element über das Ende der Führungsschiene schieben. Je nach Schienenhersteller und somit Form des Kontaktprofils ist es möglich, das Element auch von oben aufsetzen.
- ▶ Montageschrauben von Hand in die Gewinde eindrehen.
- ▶ Durch mehrmaliges Takteln (min. 10x Öffnen und Schließen innerhalb von 10 Sekunden) zentriert sich das Element.
- ▶ Element drucklos schalten und dadurch klemmen.
- ▶ Montageschrauben festziehen.

7.3 Betriebsbereitschaft prüfen

Nach sachgerechter Montage des Elements ist die Betriebsbereitschaft nach folgenden Merkmalen zu prüfen:

- Pneumatikverbindungen visuell/akustisch auf Leckagen.
- Alle Montageschrauben auf ihr vorgeschriebenes Anzugmoment.
- Das mit Druck beaufschlagte Element visuell/akustisch auf Leckagen.
- Bei geöffnetem Element die leichte Beweglichkeit auf der Linearführungsschiene.
- Den Klemmvorgang durch manuelles Verschieben der Anschlusskonstruktion.

7.4 Demontage/Transportsicherung

VORSICHT

- Das Element MBPS wird mit einer Transportsicherung zwischen den Kontaktprofilen ausgeliefert.
- Die Transportsicherung darf nur entfernt werden, wenn der Luftanschluss A mit einem Mindestdruck von 4,5 bar beaufschlagt wurde. Das Element darf nur druckentlastet werden, wenn zwischen den Kontaktprofilen die Führungsschiene oder die Transportsicherung vorhanden ist!

8. Technische Daten

Das Element besitzt eine Produktlebensdauer (B_{10d} -Wert) von 5 000 000 Zyklen.

Die Ermittlung des B_{10d} -Werts erfolgt nach ISO 19973-1 (Gefährliche Ausfälle in Bezug auf die Sicherheit von Maschinen).

INFORMATION

- Die Technischen Daten sind unserer Internetseite (www.zimmer-group.com/de/lt-td) zu entnehmen. Diese variieren innerhalb der Baureihe konstruktionsbedingt.
- Bei weiteren Fragen steht Ihnen der Zimmer-Kundenservice zur Verfügung.

9. Wartung

Unter folgenden Bedingungen ist das Element bis zu den unter Kapitel 8 genannten Zyklenzahlen wartungsfrei:

- Druckluftqualität nach DIN ISO 8573-1 [7:4:4] verwenden.
- Der Luftfilter muss sauber gehalten und ggf. gereinigt werden. Das Element darf nicht ohne Filter betrieben werden.
- Die Führungsschiene muss sauber und frei von übermäßigen Fettsammlungen sein, da diese zur Reduzierung der Haltekräfte führen kann. Vgl. Datenblatt.

- ▶ Trotz der genannten Wartungsfreiheit ist das Element durch eine Sichtkontrolle regelmäßig auf evtl. Korrosion, Beschädigung und Verschmutzung zu prüfen.

- ▶ Reinigen Sie das Element bei Bedarf mit handelsüblichem Maschinenreinigungsmittel und bringen Sie anschließend ein korrosionsschützendes Mittel auf das Gehäuse auf.

10. Fehlersuche

INFORMATION

- Für eine genaue und detaillierte Übersicht möglicher Störungen und deren Abhilfen besuchen Sie bitte unsere Internetseite www.zimmer-group.com/de/lt-faq.
- Bei weiteren Fragen steht Ihnen der Zimmer-Kundenservice zur Verfügung.

11. Transport/Lagerung/Konservierung

- ▶ Der Transport und die Lagerung des Elements hat ausschließlich in der Originalverpackung oder einer vergleichbaren Verpackung zu erfolgen.
- ▶ Ist das Element bereits an der übergeordneten Maschineneinheit montiert, sind vor Inbetriebnahme alle Energie- und Montageverbindungen zu prüfen.

- ▶ Wird das Produkt für längere Zeit eingelagert, sind folgende Punkte zu beachten:

- ⇒ Lagerort weitgehend staubfrei und trocken halten.
- ⇒ Produkt korrosionsschutz geschützt verpacken.
- ▶ Alle Komponenten reinigen. Es dürfen keine Verunreinigungen an den Komponenten verbleiben.
- ▶ Fachgerecht Korrosionsschutz auftragen.
- ▶ Pneumatische Anschlüsse mit geeigneten Abdeckungen verschließen.
- ▶ Eine Transportsicherung muss zwischen den Kontaktprofilen vorhanden sein.

12. Außerbetriebsetzung und Entsorgung

INFORMATION

- Erreicht das Element das Ende der Nutzungsphase, kann das Element zerlegt und fachgerecht nach Materialgruppen entsorgt werden. Das Element ist komplett von der Energieversorgung zu trennen. Bei der Entsorgung sind die ortsgültigen Umwelt- und Entsorgungsvorschriften zu beachten.

13. Konformitätserklärung

Im Sinne der EG-Richtlinie 2006/42/EG über Maschinen (Anhang II 1 A)

Name und Anschrift des Herstellers:

Zimmer GmbH • Im Salmenkopf 5 • 77866 Rheinau • +49 7844 9138 0 • +49 7844 9138 80 • www.zimmer-group.com

Hiermit erklären wir, dass die nachstehend genannten, baugleichen Sicherheitsbauteile

Produktbezeichnung: **Klemm- und Bremsenbauteil mit Federspeicher**

Typenbezeichnung: **Serie MBPS**

in ihrer Konzeption und der von uns in Verkehr gebrachten Ausführung den Anforderungen der Richtlinie 2006/42/EG entsprechen.

Folgende harmonisierte Normen wurden angewendet: (Eine vollständige Liste der angewendeten Normen liegt beim Hersteller vor.)

DIN EN ISO 12100:2011-03	Sicherheit von Maschinen - Allgemeine Leitsätze - Risikobeurteilung und Risikominderung
DIN EN ISO 13849-1/-2	Sicherheit von Maschinen - Sicherheitsbezogene Teile von Steuerungen
DIN EN ISO 4414	Sicherheitstechnische Anforderungen an Pneumatik-Anlagen und deren Bauteile

Eine vollständige Liste der angewendeten Normen ist beim Hersteller einsehbar.

Bevollmächtigter für die Zusammenstellung der relevanten technischen Unterlagen

Michael Hemler	Siehe Adresse des Herstellers	Rheinau, den 01.04.2021	Martin Zimmer, Geschäftsführer
Vorname, Name	Anschrift	Ort, Datum der Ausstellung	rechtsverbindliche Unterschrift